



ACTA DE LA SESSIÓ ORDINÀRIA DEL PLE DEL CONSELL COMARCAL DEL SEGRITÀ

Identificació de la sessió

Núm.: 3/2015

Caràcter: ordinari

Data: 15 de maig de 2015

Horari: de les deu a les onze del matí

Lloc: sala de sessions del Consell Comarcal

Hi assisteixen:

President	Pau Cabré Roure
Vicepresidenta primera i Portaveu ERC	Neus Ramonet Sucarrat
Vicepresident segon	Jaume Revés Esteve
Conseller portaveu PSC	Pasqual Izquierdo Torres
Conseller portaveu PP	Josep Maria Palau Llobera
Conseller portaveu ICV	Pere Agusti Exposito Gilart
Conseller adjunt PSC	Francesc Torres Arnó
Conseller/a Comarcal	Montserrat Torres Massot
	Josep Barberà Morrerres
	Benjamí Bosch Torres
	Jaume Carles Canelles Arque
	Esperança Casas Diaz
	Manel Català Ros
	Miguel Carlos Català Visa
	Marina Forcada Escarp
	Francisco Gonzalez Cascon
	Salvador Huguet Besó
	M. José Invernon Modol
	Josep Ramon Mangues Jaime
	Isidro Mesalles Mayora
	Alexandre Mir Fo
	Beatriz Obis Aguilar
	Ricard Pons Pico
	Jesus Luis Quiroga Eguillor
	Emmanuelle Samper Ortiz
	Juan Sabaté Aresté
	Mario Urrea Marsal
	Elisa Torrelles Tormo
	Maria Teresa Vilella Torrelles

Lídia Carbonell Figuerola, secretària
Ferran de Noguera i Betriu, gerent
Cristian Cimadevilla Magri, interventor

No assisteixen:

Rosa Maria Caselles Mir
Montserrat Mayos Charles
Joan Busquets Saz

Simeó Abad Moliné

Ordre del dia

1. Aprovació de l'acta de la sessió ordinària del 18 de març de 2015 i de l'acta de la sessió extraordinària del 17 d'abril del 2015
2. Donar compte i ratificació decrets de presidència
3. Acord d'aprovació del protocol de funcionament dels SSAP
4. Acord d'aprovació de les bases ajuts transport adaptat
5. Acord de pròrroga del contracte del servei d'ajuda a domicili
6. Acord de resolució de les al·legacions presentades a les bases per a cobrir dos llocs de treball de comandament de l'àrea de SSAP
7. Acord d'aprovació del protocol d'assentaments de la comarca del Segrià
8. Acord d'aprovació del conveni a signar entre la Diputació de Lleida i el Consell Comarcal del Segrià per la prestació dels serveis tècnics i del servei de SAT
9. Acord d'aprovació del conveni a signar entre l'Administració Oberta de Catalunya i el Consell Comarcal del Segrià per la prestació dels serveis de noves tecnologies
10. Acord d'aprovació del conveni a signar entre el centre de telecomunicacions i tecnologies de la informació de la Generalitat de Catalunya y el Consell Comarcal del Segrià.
11. Acord d'aprovació de l'encàrrec de gestió a signar entre la Diputació de Lleida i el Consell Comarcal del Segrià pel servei de transport i menjador de les escoles especials de la Llar de Sant Josep
12. Acord d'aprovació de la rectificació del inventari comarcal
13. Acord de modificació dels estatuts del Consorci de Residus del Segrià (CRS)
14. Acord de modificació dels estatuts del Consorci de la televisió digital terrestre de la demarcació de Lleida (TDT)
15. Acord d'aprovació de l'expedient de modificació de crèdit núm. 2/2015
16. Acord d'acceptació de l'encàrrec del servei de recollida de residus i selectiva d'ajuntaments de la comarca.
17. Informes de Presidència
18. Assumptes d'urgència
19. Precs i preguntes

Desenvolupament de la sessió

1. Aprovació de l'acta de la sessió ordinària del 18 de març de 2015 i de l'acta de la sessió extraordinària del 17 d'abril del 2015

S'aproven per unanimitat l'acta de la sessió ordinària del 18 de març de 2015 i de l'acta de la sessió extraordinària del 17 d'abril de 2015.

2. Donar compte i ratificació de decrets de presidència

Els/les consellers/eres es donen per assabentats/ades dels decrets des del núm. 88/2015 fins el núm. 197/2015, exceptuant el 195/2015.

Es ratifiquen per unanimitat els decrets següents, la part resolutòria dels quals diu:

- 98/2015, de 4 de març:

Primer. Retardar la celebració del ple ordinari del Consell Comarcal establint la data de celebració per al divendres 13 de març de 2015 o data fixada de comú acord amb els portaveus dels grups polítics comarcals.

Segon. Donar compte al Ple d'aquesta resolució en la propera sessió que tingui lloc per a la seva ratificació.

▪ 128/2015, de 25 de març:

Primer. Aprovar les bases i la convocatòria del 12è Premi de Fotografia 2015 i 5è Premi Jove del Consell Comarcal del Segrià "Valors del Segrià" que es transcriuen a continuació:

12è Premi de Fotografia 2015 i 5è Premi Jove del Consell Comarcal del Segrià "Valors del Segrià"

BASES CONVOCATÒRIA 2015

1. Objectius i tema de les fotografies

En aquesta dotzena edició es volen retratar aquelles qualitats que fan de la comarca del Segrià una terra estimada i valorada per la seua gent. Retenir allò que ens identifica, genera caràcter i esdevé la nostra identitat.

Podran concórrer al Premi les fotografies originals que reuneixin el requisit següent:

- Tenir com a referent els municipis i la gent de la comarca del Segrià.

Cada autor podrà presentar entre una i tres fotografies.

2. Participants

Poden participar totes les persones residents a la Unió Europea.

S'estableixen 2 categories: categoria absoluta i categoria jove.

En el moment de presentar-se al concurs, cal escollir la categoria, en funció del criteri següent: Categoria absoluta: categoria oberta a totes les persones que, en data 3 de novembre de 2015, tinguin més de 21 anys.

Categoria jove: categoria exclusiva per a persones joves. Únicament s'hi poden presentar joves de 14 a 20 anys d'edat. Les persones que optin per aquesta categoria no han d'haver complert els 21 anys en data 3 de novembre de 2015.

3. Format de presentació

Les fotografies es presentaran en el format següent:

Format imprès: muntades sobre cartró ploma de 40x50 cm. La mida de les fotografies és lliure.

El cartró ploma portarà, al revers, el títol amb el qual es presenta la fotografia i el lloc de la comarca del Segrià on ha estat feta. No portarà, en cap cas, la identificació de l'autor.

El cartró ploma anirà acompanyat d'un sobre tancat on consti: la categoria en què es participa (absoluta o jove), el títol de la fotografia o fotografies presentades i el lloc on han estat fetes. A l'interior del sobre, s'hi afegiran les dades següents: nom i cognoms, DNI/NIE/passaport, adreça i població, telèfon de contacte, adreça de correu electrònic de contacte i breu ressenya biogràfica. En els casos en què un mateix autor presenti més d'una fotografia, únicament remetrà un únic sobre on constarà el títol de cada una de les fotografies lliurades, juntament amb la informació de contacte a l'interior.

Les fotografies es poden presentar directament a la seu del Consell Comarcal del Segrià o bé mitjançant correu certificat al Consell Comarcal del Segrià (c. del Canyeret, 12, 25007-Lleida) fent-hi constar "12è Premi de Fotografia" o "5è Premi Jove del Consell Comarcal del Segrià", en funció de la categoria.

En les fotografies trameses per correu certificat s'acceptarà com a data vàlida la consignada pel servei de correus en el sobre o paquet. El Consell Comarcal del Segrià no assumirà cap responsabilitat per les pèrdues o els danys causats durant la tramesa.

4. Premis

Categoria absoluta: s'estableixen dos premis. Un primer premi de 600 € i un segon premi de 300 €.

Categoria jove: s'estableixen dos premis. Un primer premi, de 200 € i un segon premi de 100€.

Tots els premis estan subjectes a les retencions fiscals que marca la llei.

5. Jurat

El jurat estarà format per professionals del món de la fotografia, juntament amb la persona guanyadora del primer premi de la categoria absoluta de l'any anterior i per representants tècnics i polítics del Consell Comarcal del Segrià. Els membres que conformen el jurat proposaran les fotografies guanyadores perquè resolgui el president del Consell Comarcal del Segrià. El jurat podrà declarar desert el Premi si es dirimeix que les fotografies no abasten la qualitat esperada i suficient. La seva resolució serà inapel·lable.

La publicació del nom dels guanyadors tindrà lloc durant els dies següents en un acte públic presidit per un representant del Consell Comarcal del Segrià i s'anunciarà degudament al web de l'entitat: www.segria.cat

6. Drets de reproducció. Exposició itinerant

Una vegada publicada la determinació del jurat, es farà una selecció de fotografies que s'exposaran de forma pública i itinerant, amb el consentiment previ sotasignat dels autors. Les fotografies s'identificaran amb el nom de l'autor, tal i com estableix la normativa de la propietat intel·lectual vigent. Les fotografies seleccionades romandran durant 1 any a disposició del Consell Comarcal del Segrià per a aquesta finalitat. Els participants en el concurs garanteixen ser els autors i propietaris del treball que presenten i que es responsabilitzen totalment de que no hi ha drets de tercers en les obres presentades així com de tota possible reclamació per drets d'imatge. Al participar en el concurs la propietat intel·lectual de les fotografies serà en tot moment de l'autor.

Les fotografies que no hagin estat ni premiades ni seleccionades restaran durant 60 dies a disposició dels autors perquè les retirin. Podran fer-ho personalment o mitjançant correu certificat, sempre que ho sol·licitin per escrit i es comprometin explícitament a fer-se càrrec de les despeses de la tramesa. Passat aquest termini, les obres que no hagin estat retirades seran destruïdes.

7. Termini de presentació

Les fotografies es poden presentar de l'1 de juny fins al 3 de novembre de 2015, ambdós dies inclosos.

L'acte de lliurament del premi serà el 25 de novembre de 2015 i serà públic.

8. Acceptació dels participants

L'acceptació d'aquesta normativa és condició indispensable per participar al certamen.

9. Difusió

Es farà difusió del concurs a través de la web del Consell Comarcal www.@segria.cat, dels ajuntaments de la comarca del Segrià i qualsevol altre mitjà que es consideri convenient.

Segon. Ordenar la seva publicació al BOP de Lleida i al tauler electrònic del Consell Comarcal.

Tercer. Donar compte al Ple d'aquesta resolució en la propera sessió ordinària que tingui lloc per a la seva ratificació.

▪ 149/2015, de 13 de març:

Primer. Aprovar el contingut del protocol addicional de concreció per al 2015 del Contracte programa per a la coordinació, la cooperació i la col·laboració entre el Departament de Benestar Social i Família i el Consell comarcal del Segrià, en matèria de serveis socials, altres programes relatius al benestar social i polítiques d'igualtat, subscrit l'any 2012.

Segon. Procedir a la seva signatura.

Tercer. Donar compte al Ple d'aquesta resolució en la propera sessió ordinària que tingui lloc per a la seva ratificació.

3. Acord d'aprovació del protocol de funcionament dels SSAP

Vist el contingut del protocol dels SSAP que regula amb caràcter general el funcionament intern de l'àrea de serveis socials d'atenció primària,

Vist l'informe favorable de la Comissió Informativa de Benestar i Família, de 12 de maig de 2015,

A proposta de la presidenta de la Comissió, el Ple acorda per unanimitat el següent:

Primer. Aprovar el protocol de funcionament dels SSAP del Consell Comarcal del Segrià, que es transcriu a continuació:

1. JUSTIFICACIÓ

El present protocol pretén establir un marc conceptual que reguli les actuacions dels diferents professionals del servei bàsic d'atenció social, definint i unificant els criteris d'intervenció, organització i funcionament de l'equip interdisciplinari que presta els serveis socials bàsics a la comarca del Segrià.

El document parteix, a més de la normativa vigent, del Model de Serveis Socials Bàsics de la Generalitat de Catalunya que estableix el model d'atenció i organitzatiu que han de regir els Serveis Bàsics que presten els seus serveis a Catalunya.

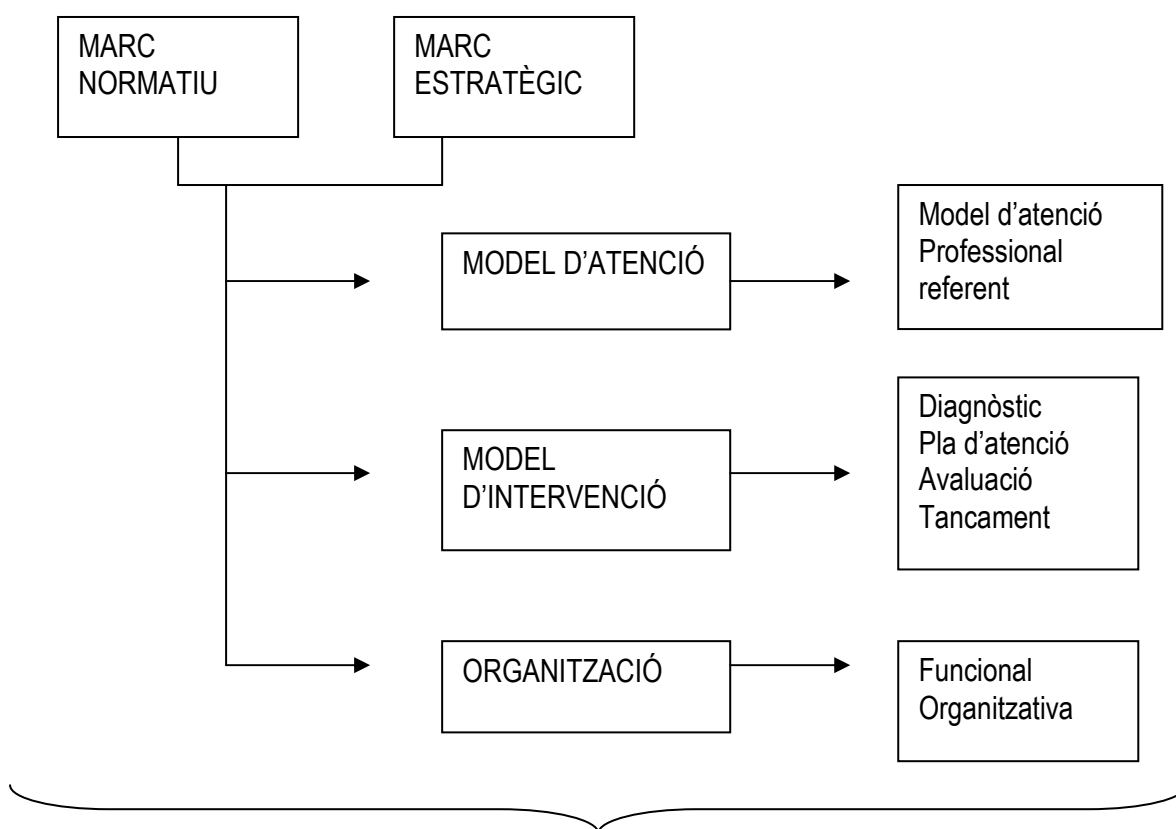

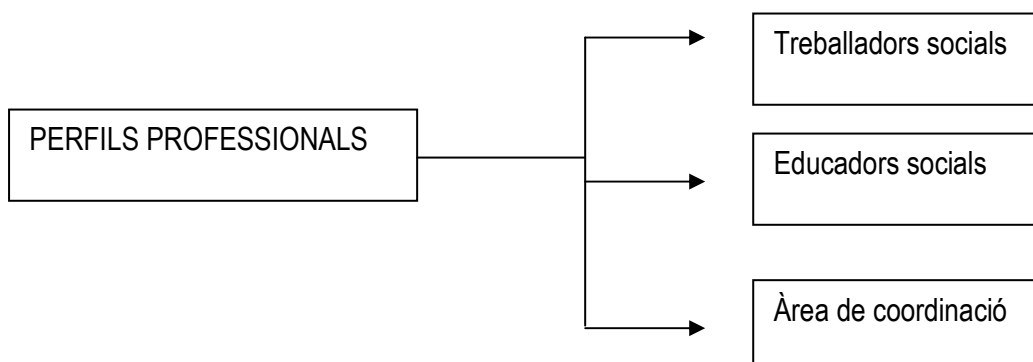

2. MARC NORMATIU

El funcionament dels serveis socials bàsics, i concretament els serveis bàsics d'atenció social, venen definits pel següent desplegament legislatiu:

- *Decret legislatiu 27/2003 de 21 de gener d'atenció social primària, que estableix les normatives de desplegament dels serveis socials d'atenció primària.*
- *Llei 12/2007 d'11 d'octubre de serveis socials, que estableix un conjunt de drets garantits per tota la ciutadania en matèria de benestar social.*
- *Cartera de serveis socials 2010-2011 (Decret 142/2010)*
- *Pla estratègic de serveis socials de Catalunya 2010 – 2013.*
- *Pla de Qualitat de serveis socials 2010 – 2013*
- *Model de serveis socials bàsics de Catalunya. 2014. Generalitat de Catalunya: ICASS*
- *Llei 12/2007 que integra el Sistema Català d'autonomia i atenció a la dependència*
- *Llei 5/2008 de 24 d'abril, del dret a les dones a eradicar la violència masclista*
- *Llei 10/2010 del 7 de maig, d'acollida a les persones immigrades i de les retornades a Catalunya*
- *Llei 14/2010 de 27 de maig, dels drets i oportunitats en la infància i l'adolescència*

Aquest desplegament legislatiu s'estableix sense perjudici de noves incorporacions normatives que puguin modificar, ampliar i /o definir les diferents funcions encarregades a l'equip bàsic d'atenció social i que s'actualitzaran en l'annex del present protocol, mitjançant els manuals de procediments específics que es considerin oportuns.

3. MARC ESTRATÈGIC

3.1. DEFINICIÓ, MISSIÓ I VALORS

D'acord al desplegament legislatiu actual definim els serveis socials bàsics d'acord a:

1. Els serveis socials bàsics són el primer nivell del sistema públic de serveis socials i la garantia de més proximitat als usuaris i als àmbits familiars i socials.

2. Els serveis socials bàsics s'organitzen territorialment i estan dotats d'un equip multidisciplinari que ha de fomentar el treball i la metodologia interdisciplinària, integrat pel personal professional necessari per al compliment de llurs funcions, amb l'estructura directiva i de suport tècnic i administratiu que s'estableixi per reglament. Els serveis socials bàsics inclouen els equips bàsics, els serveis d'ajuda a domicili i de teleassistència i els serveis d'intervenció socioeducativa no residencial per infants i adolescents.

3. Els serveis socials bàsics tenen caràcter polivalent, comunitari i preventiu per a fomentar l'autonomia de les persones perquè visquin dignament, atenent les diferents situacions de necessitat en què es troben o es puguin presentar. Els serveis socials bàsics han de donar respostes en l'àmbit propi de la convivència i de relació dels destinataris del servei.

S'estableixen les funcions a duu a terme per part dels serveis socials bàsics:

- *Detectar les situacions de necessitat personal, familiar i comunitària en llur àmbit territorial.*
- *Oferir informació, orientació i assessorament a les persones amb relació als drets i els recursos socials i a les actuacions socials a què poden tenir accés.*
- *Valorar i fer els diagnòstics socials, socioeducatiu i socio - laboral de les situacions de necessitat social a petició de l'usuari, entorn familiar, convivencial o socials d'altres serveis de la Xarxa de Serveis Socials d'atenció Pública, d'acord amb la legislació de protecció de dades.*
- *Proposar i establir el programa individual d'atenció a la dependència i de l'autonomia personal.*
- *Revisar el programa individual d'atenció a la dependència i de promoció a l'autonomia personal quan correspongui.*
- *Acomplir les actuacions preventives, el tractament social o socioeducatiu i les intervencions necessàries en situacions de necessitat social i fer-ne l'avaluació.*
- *Intervenir en els nuclis familiars o convivencials en situació de risc social, especialment si hi ha menors.*
- *Impulsar projectes comunitaris i programes transversals, especialment els que cerquen la integració i la participació social de les persones, famílies, unitats de convivència i els grups en situació de risc.*
- *Prestar serveis d'ajuda a domicili, teleassistència i suport a la unitat familiar o de convivència, sens perjudici de les funcions dels serveis sanitaris a domicili.*
- *Prestar serveis d'intervenció socio - educativa no residencial per infants i adolescents.*
- *Orientar l'accés als serveis socials especialitats, especialment els d'atenció diürna, tecnològica i residencial.*
- *Promoure mesures d'inserció social, laboral i educativa.*
- *Gestionar prestacions d'urgència social*
- *Aplicar protocols de prevenció i atenció davant de maltractaments a persones dels col·lectius més vulnerables.*
- *Gestionar la tramitació de les prestacions econòmiques d'àmbit municipal i comarcal i les altres que li siguin atribuïdes.*
- *Coordinar-se amb els serveis socials especialitzats, amb els equips professionals d'altres sistemes de benestar social, amb les entitats del món associatiu i amb les que actuen en l'àmbit dels serveis socials.*
- *Informar a petició de jutges i fiscals sobre la situació personal i familiar de persones afectades per causes judicials.*

Missió

D'acord doncs a les funcions encarregades, des del Consell Comarcal del Segrià, es defineix la missió de l'equip bàsic d'atenció social d'acord a:

Treballar per aconseguir el major grau de benestar de la població del Segrià, acompanyant a les persones que es troben en situació de vulnerabilitat, potenciant les seves capacitats per tal d'afavorir el seu procés d'autonomia, utilitzant els recursos de la xarxa i de la pròpia persona i / o col·lectius, perseguint un treball efectiu i de qualitat de manera coordinada amb tota la xarxa.

Valors

Per tal d'implementar la seva missió l'equip bàsic d'atenció social, recolzant-se en el desplegament normatiu i estratègic ha desenvolupat el conjunt de valors que han de regir la pròpia intervenció:

- *Universalitat*
- *Igualtat*
- *Globalitat – Resposta integral personalitzada*
- *Subsidiarietat, descentralització i proximitat*

- *Treball en xarxa: respecte, cooperació i participació*
- *Interdisciplinarietat*
- *Orientació a la persona: Respecte, responsabilitat, empatia, compromís i eficàcia*
- *Qualitat dels serveis*
- *Orientació a resultats*

El desplegament dels valors es desenvolupa d'acord a la normativa vigent, i s'implementa en els diferents protocols, procediments i processos de la gestió diària dels professionals.

3.2. PLANIFICACIÓ, AVALUACIÓ I QUALITAT

3.2.1. PLANIFICACIÓ

La planificació dels serveis socials a la comarca del Segrià, es configura a partir de la Llei de serveis socials, el Pla estratègic de Serveis socials de Catalunya, i el Pla de qualitat de serveis socials. En aquest marc, des del propi Consell s'han d'elaborar els instruments de planificació i avaluació següents, que emparen les actuacions a dur a terme a la comarca i en el propi servei:

- ▶ *Pla d'actuació local en matèria de serveis socials (PALMSS: Pla d'actuació local en matèria de serveis socials): Que constitueix el pla estratègic de l'ens local en matèria de serveis socials i que té una vigència de 4 anys, durant els quals s'han d'implementar els objectius plantejats. El PALMSS es defineix d'acord a una estructura de 5 eixos i 10 línies d'actuació:*

Eix 1. El dret de les persones als serveis socials

Línia 1.2 La participació

Eix 2. L'oferta de prestacions de qualitat

LÍNIA 2.2. La cartera de prestacions de serveis socials

LÍNIA 2.2. El sistema de qualitat

Eix 3. La vertebració del sistema al territori i el treball en xarxa

Línia 3.1 Organització de l'ABSS

Línia 3.2 El treball en xarxa

Línia 3.3. El finançament i la contractació administrativa

Eix 4. Les persones que treballen en el sistema: motor i punt de referència

Línia 4.1 Desenvolupament professional

Línia 4.2 La seguretat del personal

Eix 5. Planificació i avaluació basades en el coneixement

Línia 5.1 Millora contínua

Línia 5.2 La gestió del coneixement

- ▶ *Contracte – Programa: Instrument de coordinació interadministrativa que de forma anual defineix els objectius, les accions a desenvolupar, els recursos disponibles, emmarcats en el PALMSS i que constitueix la garantia de la implementació dels serveis socials a la comarca del Segrià.*
- ▶ *RUDEL: Eina de recollida d'informació i avaluació anual que permet l'avaluació dels objectius proposats al contracte – programa.*

En funció d'aquests tres instruments, el Consell Comarcal del Segrià estableix la concreció territorial, en funció de la demanda i el diagnòstic professional, per tal de planificar les actuacions a implementar durant la periodicitat plantejada.

3.2.2. AVALUACIÓ

L'avaluació de l'equip bàsic d'atenció social, es durà a terme per mitjà de les eines de planificació i d'acord als objectius i indicadors previstos en cadascuna:

- *P.A.L.M.S.: Cada quatre anys*
- *RUDEL: Anualment i en relació al contracte- programa*

3.2.3. QUALITAT

La qualitat del servei, prevista en el disseny del PALMSS, queda establerta en els estàndards organitzatius i funcionals del present document, a més d'altres aspectes en relació a:

- *Cartera de serveis socials*

- Sistema d'avaluació de la satisfacció dels serveis per part dels usuaris
- Sistema de gestió de queixes, suggeriments i reclamacions
- Sistema de gestió de qualitat
 - Model d'atenció
 - Avaluació del model d'atenció
 - Eines per la millora de la qualitat d'intervenció: protocols, escales de mesura i diagnòstic, instruments tecnològics....
- Formació dels professionals
- Espais de supervisió professional

Cadascun d'aquests estàndards de qualitat es desenvoluparan mitjançant l'elaboració de manuals de procediments específics, donada la importància i particularitat de cadascun d'ells.

4. MODEL D'ATENCIÓ

Els equips bàsics d'atenció social a la comarca del Segrià s'estructuren d'acord al model de Serveis Socials Bàsics de Catalunya. La finalitat es sistematitzar l'atenció social que es presta als diferents equips bàsics i unificar els criteris d'atenció i intervenció.

Amb aquesta finalitat, es defineix:

- El procés d'atenció
- El professional de referència

4.1. Procés d'atenció

El model d'atenció dels serveis socials d'atenció primària ha de permetre donar resposta a les necessitats de la ciutadania mitjançant una intervenció de qualitat. Amb aquesta finalitat s'estableix el procés d'atenció basat en quatre preceptes bàsics:

- Atenció integral de les persones a partir del treball individual, grupal i comunitari, treballant de forma coordinada amb els serveis públics educatius i de salut.
- Establir el tractament integral mitjançant el professional de referència.
- Elaborar eines d'intervenció que unifiquen els sistemes d'atenció en els diferents territoris.
- Treball coordinat i xarxa d'intervenció per poder oferir una resposta a les necessitats detectades de forma integral i adequada a les necessitats de les persones usuàries.

Per poder dur a terme aquests preceptes s'estableix 3 fases diferenciades del procés d'intervenció:

- Informació
- Acollida
- Tractament: (Intervenció, avaluació i tancament)

I que d'acord a les funcions legislatives encarregades, es concretarien en la següent estructura:

Fases	Informació	Acollida	Tractament		
			Intervenció	Avaluació	Tancament



Consell Comarcal
del Segrià

<i>Funcions</i>	<i>Oferir informació i orientació i assessorament a les persones en relació als drets i els recursos socials i a les actuacions socials a què poden tenir accés</i>	<i>Elaborar diagnòstics de les situacions de necessitat social de les persones ateses i proporcionar una resposta àgil i eficaç. En funció dels diagnòstics, es determinarà si aquesta persona necessita un seguiment</i>	<i>Elaborar i revisar el pla d'atenció. Acomplir les actuacions preventives, el tractament social o socioeducatiu i les intervencions necessàries en situacions de necessitat social i fer-ne l'avaluació. Orientar l'accés als serveis socials especialitzats. Gestionar les prestacions d'urgència social i la tramitació de prestacions econòmiques. Aplicar protocols de prevenció i atenció davant de maltractaments a persones dels col·lectius més vulnerables. Informar a petició de jutges i fiscals de la situació personal i familiar de les persones afectades per causes judicials.</i>
<i>Resultats</i>		<i>Diagnòstic</i>	<i>Pla d'atenció Avaluació</i>
<i>Fases i funcions</i>	<i>Treball grupal, comunitari i preventiu</i>		
	<i>Detectar les situacions de necessitat personal, familiar i comunitària en llur àmbit territorial. Impulsar accions i projectes comunitaris i transversals, especialment els que cerquen la integració i la participació de les persones, famílies, les unitats de convivència i els grups en situació de risc.</i>		

D'acord a les fases establertes en el model d'atenció, es defineixen les tasques a implementar per part de l'equip bàsic(1):

Recepció i informació : (NIVELL 1)

- *Orientada a les persones que s'adrecin als SBAS per primera vegada, o be quan hagi passat un temps determinat des de l'última intervenció.*
- *Consisteix en proporcionar informació per respondre de forma activa a les demandes de les persones, interpretar i donar resposta a les seves necessitats, amb agilitat i eficiència, a partir de l'escolta de la demanda.*
- *La informació a la ciutadania es pot realitzar de forma presencial, telemàtica o telefònica, sempre que es garanteixi la confidencialitat.*
- *També es podran fer servir de forma puntual accions de recepció i informació de caràcter grupal quan les característiques o necessitats a satisfer dels recursos a emprar així ho aconsellin.*

Fase d'acollida (NIVELL 2)

¹ Extret íntegre: "Model de serveis socials bàsics de Catalunya", Generalitat de Catalunya. Institut Català d'Assistència i Serveis Socials. Maig 2014



**Consell Comarcal
del Segrià**

- *Orientat als usuaris que expressen una dificultat, necessitat o demanda que no pot ser atesa des del servei de recepció i informació.*
- *També accediran a aquesta fase aquelles persones que vinguin derivades d'altres serveis públics, com sanitaris o educatius, o amb les quals els SSB realitzin actuacions d'ofici.*
- *En aquesta fase es realitza un primer diagnòstic de la situació, es proporciona informació, orientació, assessorament i/o suport bàsic per respondre a la necessitat diagnosticada. Es requereix una visió global i de conjunt de la situació de necessitat.*
- *En cas que requereixi d'un suport més intens i sostingut en el temps es passarà a la fase de tractament.*

Fase de tractament (NIVELL 3)

- *Orientat a les persones que necessiten d'una intervenció continuada en el temps*
- *Normalment les persones usuàries disposaran d'una cita prèvia i els professionals disposaran de la informació recollida en la fase d'acollida que inclourà el diagnòstic de la situació.*
- *Aquesta fase comprèn l'elaboració del Pla d'Atenció Social, on s'especificaran els objectius de la intervenció i els aspectes a treballar.*
- *Un cop definit el pla d'atenció social es duran a terme les accions socials i socioeducatives més adients per donar resposta a les necessitats de les persones i famílies en cada moment per tal de promoció la seva autonomia, fomentar les seves habilitats i empoderar-los per millorar la seva situació social.*
- *Durant la fase de tractament s'activaran els recursos i intervencions més adients en funció del pla d'atenció elaborat i es desenvoluparà el seguiment de l'evolució de la situació de necessitat que ha generat el tractament. En aquesta fase trobarem diferents intensitats de tractament en funció de les necessitats, dels recursos i les intervencions o activitats, i en última instància, podem trobar casos en què només es faci un seguiment periòdic de l'evolució de la situació, realitzant intervencions de forma individual, familiar o grupal.*

4.2. El professional de referència

A partir de la Llei de Serveis Socials 12/2007 d'atenció social primària s'estableix la figura del professional de referència com el professional encarregat de vetllar perquè l'atenció a les persones sigui integral, i li correspon la coordinació de tots els Serveis de la Xarxa Pública de Serveis Socials d'Atenció Pública implicats en el seu tractament, esdevenint d'interlocutor dels serveis de la xarxa de sanitat, educació i altres que puguin esdevenir.

La definició del professional de referència es realitzarà d'acord als següents criteris:

- *Zona geogràfica (SBAS assignada)*
- *Problemàtica detectada*

D'acord a aquests criteris s'estableix el següent procediment:

Fase d'informació i acollida

- *Primera demanda i alta al programa informàtic HESTIA: Que la realitzarà el professional de l'equip bàsic assignat al municipi que realitzi la primera entrevista.*
- *Valoració i diagnòstic: Un cop detectada la primera demanda, el professional realitzarà la recollida d'informació i valoració. Realitzarà el diagnòstic inicial i determinarà si aquesta persona requereix d'un tractament social.*
- *Assignació del professional referent: Un cop recollida la informació necessària, i elaborat un primer diagnòstic de la situació de la persona interessada, es definirà el professional d'acord referent d'acord al diagnòstic realitzat.*

Fase de tractament

Un cop estigui assignat el professional referent, li correspondran les següents funcions:

- *Elaborar el pla d'atenció, coordinat amb els altres professionals que hi intervenen.*
- *Realitzar el seguiment, la supervisió i avaluació del pla d'atenció.*
- *Coordinar les actuacions tant dels professionals de serveis socials, com els d'altres xarxes que intervinguin.*

- Tramitar les prestacions corresponents a la situació de necessitat detectada.
- Valorar la derivació i/o el tancament de l'expedient.

Modificació del professional de referència:

- El professional de referència es modificarà en els casos en que la persona es derivi a serveis especialitzats, que s'assignarà per part d'aquests: EAIA, servei d'atenció residencial, servei de protecció jurídica, i serveis residencials.
- En cas de modificació dels equips, o canvis d'assignació geogràfica, es modificarà el professional referent d'acord a la nova organització.
- En el decurs de la intervenció, i en funció de l'evolució de les problemàtiques abordades, es pot pactar un canvi de professional referent. (Treballador social-educador social)
- En situacions extraordinàries, i prèvia supervisió de l'àrea de coordinació, es podrà canviar el professional de referència en els expedients d'acord a les necessitats dels servei (protocol d'agressions als professionals, plans pilot d'intervenció, etc...)

5. MODEL D'INTERVENCIÓ

D'acord al model d'atenció plantejat anteriorment s'estructura la metodologia d'intervenció per dur a terme les tasques i funcions encarregades, garantint així la qualitat del servei.

El model d'intervenció inclou:

- Procés de diagnòstic social
- Pla d'atenció social
- Avaluació
- Tancament
- Organigrama d'intervenció

5.1. El procés de diagnòstic social

Amb l'objectiu de sistematitzar aquest procés s'estableix l'estructura així com els continguts bàsics de recollida d'informació, a fi de valorar la situació de necessitat social / risc en aquelles situacions subjectes de tractament.²

Població en general

1. DEMANDA
2. ANTECEDENTS FAMILIARS
3. RELACIONS FAMILIARS I XARXA DE RELACIÓ
4. SITUACIÓ SOCIOECONÒMICA
5. SITUACIÓ DE L'HABITATGE
6. SITUACIÓ SANITÀRIA
7. VALORACIÓ PROFESSIONAL (TREBALLADOR SOCIAL)
 - a. Demanda familiar
 - b. Expectatives de la família
 - c. Motivació pel canvi:
 - d. Factors de protecció
8. DIAGNÒSTIC

I en els casos amb famílies amb menors amb indicadors de risc:

9. ANÀLISI DEL CONTEXT I SITUACIÓ FAMILIAR
10. ORGANITZACIÓ DE LA LLAR
11. SITUACIÓ SANITÀRIA DELS MENORS
12. DESENVUPAMENT DELS MENORS
13. PROCÉS DE SOCIALITZACIÓ
14. PROCÉS DE COORDINACIÓ EXTERNA
 - a. Coordinació centre escolar

² El model d'entrevista diagnòstica està establert a l'annex 1

b. Coordinació centre de salut
15. VALORACIÓ PROFESSIONAL (EDUCADOR SOCIAL)

- a. Relacions familiars
- b. Relació amb els menors
- c. Concepció de la situació problemàtica
- d. Consciència vers el canvi
- e. Valoració dels indicadors de risc: Document de cribatge

A partir de l'anàlisi d'aquesta informació es realitzarà el diagnòstic social, classificant el nivell 2 i 3 del procés d'atenció:

Nivell 2: El diagnòstic determina una situació de necessitat social susceptible de ser resolta amb l'aplicació d'un recurs determinat (fase d'acollida).

Nivell 3: Família amb situació de vulnerabilitat social i/o risc que requereix d'un pla d'atenció que pot implicar diferents professionals i/o recursos per donar resposta a la situació (fase de tractament).

5.2. Pla d'atenció

Constitueix la implementació de la fase de tractament, en l'equip bàsic d'atenció social, i es requereix en aquelles persones i/o famílies on s'hagi diagnosticat una situació de vulnerabilitat i/o risc, contemplades en el nivell 3 d'intervenció.

El pla d'atenció ha d'incloure ³els següents camps:

Beneficiaris: Subjectes al qual s'adreça la intervenció

Previ:

- Diagnòstic –Hipòtesis
- Potencialitats i dificultats
- Valoració de recursos reals i possibilitats
- Concreció d'objectius

Cos del pla:

- Organització
- Habitatge
- Salut
- Recursos educatius, formatius i laborals
- Cura i atenció dels menors
- Relacions familiars

Tanmateix ha de contemplar la temporalitat per l'assoliment dels objectius proposats (Entre 1 i 11 mesos) i serà participant amb la família i beneficiaris, que també el signaran.

5.3. L'avaluació

L'avaluació té com objectiu constatar l'assoliment dels objectius proposats en el pla d'atenció i ha de permetre la presa de decisions.

Aquesta avaluació es durà a terme pels professionals implicats en la intervenció, essent responsabilitat del referent de l'expedient. Tanmateix i si el professional ho valora oportú, ha de requerir la implicació de la família per tal de valorar la seva pròpia situació.

Les situacions que poden esdevenir de l'avaluació son:

- Elaboració d'un nou pla de treball
- Tancament (segons punt 5.4).
- Derivació: quan la problemàtica o demanada no pot ser abordada pel propi professional es trametrà a un servei especialitzat.

5.4. El tancament

S'estableixen els criteris de tancament d'acord als nivells d'intervenció:

³ El pla d'atenció està regulat per l'aplicatiu informàtic HESTIA, exceptuant procediments d'actuacions específics



**Consell Comarcal
del Segrià**

- *Nivell 1: Si al final de l'any natural de la sol·licitud d'informació i/o orientació no s'ha produït cap nova demanda. Es pot tancar l'expedient de forma immediata quan es valori que no es realitzarà cap altra actuació.*
- *Nivell 2: Els expedients on hi hagi aplicat un tràmit i/o recurs s'avaluaran de forma anual i se'n valorarà la idoneïtat i la seva continuïtat. Es procedirà al tancament de l'expedient un cop finalitzada l'aplicació del tràmit o recurs.*
- *Nivell 3: Els criteris de tancament estaran en funció de l'avaluació del pla de treball.*

Motius de tancament:

- *Inactivitat de l'expedient: Quan en el decurs d'un any no s'ha produït cap intervenció.*
- *Absència de l'usuari: La persona no realitza cap altra demana en el decurs d'un any.*
- *Resolució. Assoliment dels objectius proposats.*
- *Defunció. Èxitus del subjecte de la intervenció.*
- *Canvi de domicili. Es realitzarà el corresponent traspàs.*
- *Decisió usuari. Renúncia. La persona usuària no vol seguir un tractament, sempre i quan sigui adulta i estigui capacitada per fer-ho, i no es tracti d'una situació de protecció o tingui cap prestació activa. / Desestiment: La persona usuària no es presenta a les entrevistes d'acollida per tal de realitzar el diagnòstic i o no es persona als serveis socials de manera injustificada i no té cap prestació activa.*
- *Decisió professional (Incompliment del pla d'atenció): Exceptuant aquelles situacions de protecció. Quan la persona subjecte de la intervenció:*
 - *No acudeix a més de tres entrevistes que programades sense justificació.*
 - *No fa us dels serveis als que se l'ha derivat*
 - *Acudeix a les entrevistes però no compleix amb els acords pactats i no s'hi implica.*
 - *Incompleix el reglament i/o l'ordenança, que implicaria una suspensió de les prestacions/ recurs actiu.*
- *Per traspàs a un altre servei sempre i quan la intervenció no requereixi, d'acord a la legislació actual, d'un professional referent de SBAS (punt 3.2. del present document).*

Un cop tancat l'expedient cal tenir en compte les indicacions d'arxiu documental de l'ens local⁴:

1. *Caixa arxivadora blanca i de cartró*
2. *Els documents no poden tenir agregats cap mena de material corrosiu. Únicament es conserva el paper. Els documents han d'estar lliures per tant de grapes, gomes, plàstics, anelles, clips...*
3. *Els diversos documents que pugui contenir un expedient s'endregaran dins les carpetes – camisa (de paper o de cartró, essent vàlid l'ús de folis DIN A3 doblegats per la meitat.*
4. *Els diferents documents que conformen cada expedient han d'estar ordenats per data, dins les respectives carpetes camisa.*
5. *No s'arxivaran els documents inútils com ara fotocòpies, esborranys reemplaçats per documents definitius ni notes informatives (exemple post-its)*

7. DISSENY ORGANITZATIU

7.1. Distribució funcional

⁴ Circular de presidència de data 25 de juny de 2012, sortida núm. 4105



**Consell Comarcal
del Segrià**

Els serveis socials d'atenció primària s'integren a l'àrea bàsica del Consell Comarcal del Segrià, i estan organitzats funcionalment d'acord a un model descentralitzat, on les unitats d'atenció es situen en els municipis on es presta el servei.

Els serveis social d'atenció primària del Consell Comarcal del Segrià estan organitzats funcionalment d'acord a:

- *Equip bàsic: equip interdisciplinari format per un treballador social i un educador social.*
- *Àrea de coordinació: formada per dos referents de sector i una coordinadora.*

Les funcions específiques parteixen dels seus perfils professionals. I queden definides en l'apartat 8 del present protocol.

7.2. Distribució organitzativa

D'acord la legislació actual, el servei bàsic d'atenció social, hauria d'estar format com a mínim per 14 treballadors socials, i 9,3 educadors socials. Actualment el nombre de professional al SSAP del Consell Comarcal del Segrià es de 13 treballadors socials i 5 educadors socials. Aquest donen cobertura als 37 municipis de la comarca del Segrià. La ràtio de població que atenen el treballador social es de 5.000/6000 habitants i la de l'educador social de 14.000/17.000 habitants.

7.3. Assignació de municipis

L'assignació de municipis segueix un model descentralitzat, s'organitza territorialment en dos sectors d'acord a criteris de:

- *Població*
- *Proximitat i distància quilomètrica*
- *Càrrega assistencial*
- *Formació d'equips bàsics estables*

Es podran modificar en funció de les avaluacions realitzades i/o per necessitats del servei. El responsable últim de definir els canvis es el cap de l'àrea de serveis socials.

Igualment s'estableix una rotació dels equips bàsics amb una periodicitat de 7 anys.

La distribució actual es:

TREBALLADORS SOCIALS

SECTOR 1	SECTOR 2
1.1. ALMACELLES	2.1. ALFARRÀS BENAVENT DE SEGRIÀ TORRE-SERONA
1.2. ALPICAT	2.2. ALMENAR VILANOVA DE SEGRIÀ LA PORTELLA
1.3. ALCARRÀS	2.3. ALGUAIRE CORBINS ASPA SUNYER
1.4. AITONA SERÒS LA GRANJA D'ESCARP MASSALCOREIG	2.4. TORREFARRERA
1.5. TORRES DE SEGRE	



Consell Comarcal
del Segrià

ALFÈS SARROCA de Lleida LLARDECANS MAIALS ALMATRET	ARTESA DE LLEIDA
1.6.	2.5.
SOSES ALCANÓ TORREBESSES MONTOLIU DE LLEIDA	ROSSELLÓ GIMENELLS- PLA FONT ELS ALAMÚS
1.7.	2.6.
ALBATÀRREC SUDANELL	ALCOLETGE VILANOVA DE LA BARCA PUIGVERD DE LLEIDA

EDUCADORS SOCIALS

SECTOR 1	SECTOR 2
1.1. ALMACELLES ALCOLETGE VILANOVA DE LA BARCA PUIGVERD DE LLEIDA ALBATÀRREC MONTOLIU DE LLEIDA SUDANELL	2.1. ALFARRÀS BENAVENT DE SEGRIÀ TORRE-SERONA ALMENAR VILANOVA DE SEGRIÀ LA PORTELLA ALGUAIRE SUNYER CORBINS ASPA
1.2. AITONA SERÒS LA GRANJA D'ESCARP MASSALCOREIG ALCARRAS	
1.3. ALPICAT ALFÈS SARROCA DE LLEIDA	
	2.2.

LLARDECANS

MAIALS

ALMATRET

TORRES DE SEGRE

SOSES

ALCANÒ

TORREBESSES

ROSSELLÓ

GIMENELLS- PLA FONT

ELS ALAMÚS

TORREFARRERA

ARTESA DE LLEIDA

8. PROFESSIONALS

Els professionals que integren els equips bàsics d'atenció social del Consell Comarcal del Segrià són:

Professionals tècnics:

8.1. Treballadors/es socials

8.2. Educadors/es socials

8.3. Treball interdisciplinari

8.4 Tràmits i gestions

8.5 Mitjans tècnics.

Àrea de coordinació

8.6. Coordinadora de serveis socials

8.7. Referents de sector

8.1. TREBALLADORS SOCIAL

8.1.1. Definició

El/La treballador/a social es el professional de l'equip bàsic que s'ocupa de fomentar el benestar de persones, especialment aquelles que es troben en una situació de vulnerabilitat social, entenent aquesta com una condició social de risc, o de dificultat, que inhabilita, de manera immediata o en el futur, als grups i/o persones afectades, en la satisfacció de llur benestar.

Per fer-ho el treballador social, articularà els recursos socials que fan falta per superar les crisis personals i /o familiars, així com establir mesures de tractament tant de caràcter individual com grupal i comunitari.

8.1.2 Organització del servei:

El treballador social implementa les seves funcions en dos modalitats diferenciades d'atenció:

- *Permanència: Donarà resposta a les funcions d'informació i acollida (Punt 4: model d'atenció), mitjançant la realització d'entrevistes als municipis que prèviament hauran estat programades pels Ajuntaments o amb l'aplicació de l'agenda del programa Hestia⁵. Es fixarà un màxim de 12 entrevistes, amb una freqüència de 20 minuts cadascuna. L'horari serà de les 10 a les 14 hores.⁶*
- *Reforç: adreçat a desenvolupar les funcions derivades del tractament (Nivell 3 d'intervenció), així com la intervenció en xarxa i comunitària. La programació de les entrevistes serà gestionada pel propi professional mitjançant l'aplicatiu de l'agenda de l programa Hestia. S'iniciaran a les 10 hores i amb una freqüència de 45 minuts.*

En les dues modalitats d'atenció el professional podrà anar directament al municipi (sempre respectant el reglament de control horari del Consell Comarcal).

La resta de tasques a desenvolupar seran les relacionades amb la gestió del servei:

⁵ L'aplicació de l'agenda HESTIA per part dels municipis s'aplicarà de forma gradual en endavant.

⁶ Els professionals que en compliment del reglament horari del Consell Comarcal del Segrià, tinguin la impossibilitat de complir amb l'horari d'atenció als municipis establert, caldrà que ho notifiquin a l'àrea de coordinació per tal de cercar l'opció més adient.

- Disseny de plans individuals /familiars
- Coordinacions professionals
- Gestió administrativa
- Realització d'informes
- Estudi de la normativa, documentació legal, etc...

Les reunions de la totalitat de l'Àrea de Serveis Socials Bàsics es faran els divendres, i es defineixen mitjançant un calendari anual, d'acord a la següent programació:

- Reunions monogràfiques: amb l'objectiu de treballar aspectes específics dels àmbits d'intervenció.
- Reunions Equip bàsic d'atenció social: organitzades i implementades pels tècnics dels equips bàsics.
- Supervisió: Dirigides a la millora de la intervenció professional i oferir suport tècnic dn la implementació de les corresponents funcions.
- Reunions d'equip : Reunions conjuntes entre l'equip bàsic i àrea de coordinació per treballar aspectes legislatius, programació, directrius de treball, implementació de recursos, etc...
- Permanències tècniques EAIA-EBAS: Coordinació i implementació del protocol d'intervenció en infància en risc.

Aquesta estructura de treball permet realitzar:

- Treball Individualitzat, grupal i comunitari: Dilluns, dimarts i dimecres i dijous alterns.
- Treball en equip: divendres

Aquesta estructura organitzativa es podrà modificar, prèvia autorització de l'àrea de coordinació, quan es programin activitats /tasques complementàries: reunions, formació, grups de treball, etc..., Els dies d'atenció als municipis quedaran registrats al calendari anual de cada professional, especificant si es realitzarà l'atenció en servei de permanència o en reforç, establint com a criteri general:

- Municipis de més de 5000 habitants dos dies de permanència setmanal i la resta de dies assignats es realitzarà les tasques de reforç.
- Municipis de 1000 i 5000 habitants, l'atenció serà d'un dia de permanència setmanal, la resta de dies assignats de reforç.
- Municipis de menys de 1000 habitants, es combinarà la permanència i el reforç el mateix dia. El professional serà qui gestionarà el temps de reforç.

Els municipis superiors a 1.000 habitants la permanència en cap cas ha tenir una llista d'espera superior a dues setmanes i si es produeix aquesta situació es dedicarà un segon dia de permanència (amb el vist i plau de coordinació), fins eliminar la llista d'espera.

Aquesta estructura es pot veure modificada amb la implantació de nous model d'intervenció.

8.1.3. Fases i funcions

D'acord al model d'atenció (Punt 4.1) li corresponen al treballador social:

- A. Intervenció individual i/o familiar.
- B. Intervenció grupal i comunitària.
- C. Planificació i organització del servei.

A. Intervenció individual i/o familiar.

Informació /Acollida: (Nivell 1 i 2 d'intervenció). Les tasques que s'hi desenvoluparan són:

- Primera acollida: recollida d'informació i obertura d'expedient, d'acord al document de procediments específic nº 2, així com la recollida de totes les actuacions vinculades (Annex 2).
- Oferir informació, orientació i assessorament relativa als recursos, serveis i prestacions del sistema de serveis socials.



Consell Comarcal
del Segrià

- Realitzar tràmits puntuals que no comportin l'elaboració d'un pla de treball, (expedients familiars sense indicadors de risc i/o vulnerabilitat social) tals com: tarja d'aparcament, teleassistència, reconeixement de discapacitat, valoració de dependència, prestacions no contributives, aliments per la solidaritat (com a recurs per donar resposta únicament a una problemàtica econòmica) així com tramitacions puntuals d'altres recursos disponibles a la xarxa (GAES, HABITATGE...) que impliquin l'elaboració d'un informe socioeconòmic ⁷ adreçats a la consecució d'un servei, descompte o prestació.
- Realitzar el diagnòstic de situacions de vulnerabilitat social i /o risc social d'acord al document de procediments específic nº 1 d'entrevista diagnòstica (Annex 1) . En famílies on es detectin indicadors de vulnerabilitat i/o risc social relacionades amb els infants, s'introduirà la intervenció de l'educador social i es procedirà la implementació del model d'intervenció previst en el present protocol (Punt 8.3. Intervenció interdisciplinària)

Tractament (Nivell 3 d'intervenció)

- Intervenció social: Les funcions que s'hi desenvoluparan són:
 - Elaboració, implementació del pla de d'atenció amb una temporalitat màxima d'onze mesos.
 - Coordinació amb els professionals involucrats en el pla de treball.
 - Realització de l'acord i/o modificació del pla individual d'atenció a les persones amb dependència (PIA)
 - Seguiment dels acords PIA en funció de la data de revisió establerta. Aquest seguiment es podrà realitzar:
 - Gestionar els serveis d'ajuda a domicili i suport a la unitat familiar o de convivència d'acord al programa corresponent. La prestació inclou:
 - Valoració i tramitació
 - Seguiment de la intervenció
 - Gestionar les prestacions vinculades al pla d'atenció (Ajut d'urgència, RMI, altres recursos de la xarxa...)
 - Implementació dels protocols específics del Consell Comarcal (d'arrelaments socials, violència de gènere, ...)
 - Informar a petició de jutges i fiscals⁸ sobre la situació personal i familiar de persones afectades per causes judicials, sempre i quan aquesta no estigui relacionada amb la situació dels menors.
- Avaluació: Es realitzarà d'acord al model d'intervenció de l'equip bàsic (punt 5.3 del present protocol).

Tancament: Es realitza d'acord al model d'intervenció de l'equip bàsic (punt 5.4. del present protocol)

B. Intervenció grupal i comunitària.

Promoure mesures d'inserció social, laboral i educativa en el marc de les actuacions comunitàries, encaminades a donar resposta i/o prevenir situacions de vulnerabilitat social. Per tal d'implementar aquest tipus d'actuacions serà imprescindible el vist i pla de coordinació i d'acord al document de procediments específics d'intervenció comunitària (Annex 3. Pendent d'elaboració).

C- Planificació i organització del servei socials d'atenció primària

Els divendres es destinaran a la realització de les reunions de l'equip bàsic de serveis socials, grups de treball, activitats formatives, etc...

⁷ Aquests informes poden ser a petició de l'usuari i faran referència a la informació vinculant a la consecució de l'ajut i/o prestació, essent responsabilitat de l'usuari aportar la documentació necessària per fer-ne la valoració. Un cop elaborat l'informe es podrà lliurar directament a l'usuari, o a la entitat que presta el servei d'acord a les instruccions facilitades per l'àrea de coordinació.

⁸ La tramitació d'aquesta informació ha de comptar amb el vist-i-plau de coordinació

Aquestes activitats estaran programades de forma anual mitjançant:

- Calendari de reunions
- Supervisió
- Calendari de coordinacions de l'EAlA
- Convocatòries extraordinàries per part de l'àrea de coordinació:
 - Grups de treball
 - Cursos/ activitats formatives

8.2. EDUCADORS SOCIALS

8.2.1. Definició

Al Consell Comarcal del Segrià, l'educador social es el professional de l'equip bàsic d'atenció social que intervé amb famílies i/o menors que es troben en situació de vulnerabilitat i/o risc, entenen aquesta d'acord al desplegament legislatiu actual, com:

"La situació en què el desenvolupament i el benestar de l'Infant⁹ o l'adolescent es veuen limitats o perjudicats per qualsevol circumstància personal, social o familiar, sempre que per a la protecció efectiva de l'Infant o l'adolescent no calgui la separació del nucli familiar".

Aquesta concreció de la població diana en menors en situació de vulnerabilitat i/o risc es planteja d'acord a la situació actual de nombre de professionals assignats al total de la població, essent susceptible de modificació en funció de l'assoliment de ràtios professionals d'acord a la legislació actual.

8.2.2. Organització del servei

L'atenció dels educadors socials als municipis que te assignats, s'organitza mitjançant el quadrant d'atenció als municipis que es planifica de forma anual, i que preveu:

- Municipis d'entre 3000 – 7000 habitants: Un dia d'atenció setmanal
- Municipis d'entre 500 – 3000 habitants: Zona d'atenció: Municipis on s'hi realitza atenció d'acord a les necessitats detectades, i la intervenció en medi obert

Les funcions d'acollida / informació i tractament, es realitzen per part de l'educador social durant la mateixa jornada d'atenció als municipis prevista al calendari anual, i inclouen:

- Tasques d'informació / acollida: Permanència d'1 hora de durada, establerta per cada professional als municipis amb atenció setmanal, que prèviament hauran estat programades pels Ajuntaments o amb l'aplicació de l'agenda del programa Hestia.
- Visites concertades en aquells casos d'intervenció que n'esdevingui el referent de la intervenció.
 - o Intervenció en risc social
 - o Intervenció en vulnerabilitat social
- Intervenció en medi obert: actuacions de coordinació amb la resta d'agents de la xarxa (Centres educatius, sanitari, cossos de seguretat, etc...). La periodicitat mínima serà de 6 mesos, tant als municipis amb atenció setmanal, com als municipis agrupats en una Zona. Aquestes reunions estaran programades amb anterioritat pel propi professional i han de quedar registrades al corresponents expedient del programa informàtic HESTIA, com actuació de coordinació.

Diàriament s'estableix una mitjana de programacions de visites cada 30 - 45 minuts, establertes de 10 a 14 hores de dilluns a dijous (que poden ser alterns o no, en funció de la planificació establerta). La programació de les entrevistes serà gestionada pel propi professional, mitjançant l'aplicatiu de l'agenda Hestia.

La resta de la jornada laboral ha de comprendre les següents tasques relacionades amb la gestió del servei.

- Disseny de plans individuals/ familiars

⁹ La conceptualització de menors en situació de risc, es contempla en menors de 0-18 anys, tot i això en els casos que s'estigui implementant un projecte educatiu i compleixi els 18 anys, no suposarà en cap cas la finalització de la intervenció per part de l'educador

- *Coordinacions professionals*
- *Gestió administrativa.*
- *Realització d'informes*
- *Estudi de la normativa, documentació legal, etc...*

8.2.3. Fases i funcions

Correspon a l'educador social funcions relatives a:

- A. *Intervenció individual i/o familiar.*
- B. *Intervenció grupal i comunitària.*
- C. *Planificació i organització del servei*

A- *Intervenció individual i / o familiar*

Informació / Acollida: (Nivell 1 i 2 d'intervenció)

El nivell 1 i 2 d'intervenció inclourà:

- *Permanència als municipis d'una hora de durada els dies d'atenció designats al calendari anual en municipis amb dedicació setmanal.*
- *Intervenció en medi obert als municipis, que d'acord a la població diana, es realitzaran als centres educatius del territori (Escoles bressol, Centres educatius i INS) Serveis sanitaris (CAP de salut , CSMIJ) , Cossos de seguretat i altres serveis i recursos de la xarxa.*

Les tasques a desenvolupar seran:

- *Primera acollida: recollida d'informació i obertura d'expedient, d'acord al document de procediments específic nº 2.*
- *Oferir tasques d'informació i orientació puntual i gestió d'agenda en aquells casos que es pugui esdevenir una situació de risc i/o vulnerabilitat.*
- *Realitzar el diagnòstic de situacions de vulnerabilitat social i /o risc social d'acord al document de procediments específic d'entrevista diagnòstica.*
- *Obertura d'expedients d'observació procedents de la comissió de valoració :*
 - o *Obertura de l'expedient / registre de l'actuació en expedients oberts, tema: (EXPEDIENT D'INFÀNCIA EN OBSERVACIÓ)*
 - o *Tancament de l'expedient transcorreguts 6 mesos, d'acord a la valoració de la comissió. En els expedients que hagin d'estar oberts per altres tipus d'intervenció es registrarà el tancament com actuació.*

Tractament (Nivell 3 d'intervenció)

Intervenció social

S'estableix la intervenció per part de l'educador social en els següents supòsits:

- *Intervenció en expedients de risc social*
- *Intervenció en expedients amb indicadors de vulnerabilitat social que afectin els menors, d'acord a la intervenció interdisciplinari.*

La intervenció anirà adreçada en aquelles famílies on s'hagi diagnosticat una possible situació de risc, ja sigui des del medi obert o per part del treballador social i consistirà en:

- *Valoració del risc social (termini màxim de 6 mesos)*
- *Obertura d'expedient de risc d'acord al protocol per la intervenció en xarxa de les situacions de risc i/o maltractaments a la infància i adolescència. (en endavant PIXIA)*

Les tasques ha desenvolupar són:

En els casos de valoració de risc:

- *Definir d'acord als indicadors detectats i de les àrees d'avaluació (Situació dels menors i familiars):*
 - *Anàlisi del context i situació familiar*
 - *Organització de la llar*
 - *Situació sanitària dels menors*



**Consell Comarcal
del Segrià**

- *Desenvolupament dels menors*
- *Procés de socialització*
- *Procés de coordinació externa*
- *Eleva la proposta de valoració a la comissió comarcal de risc social*
- *Realitzar el diagnòstic acurat de la situació de risc / no risc, d'acord a la intervenció i el document de cribratge.*
- *En cas de que no es diagnostiqui cap situació de risc, caldrà:*
 - *Comunicar a la comissió la valoració i prendre les decisions pertinents*
 - *Coordinar-se amb treballador social de referència per tal de, si s'escau, fer la pertinent derivació.*
- *En el decurs d'aquest procés de valoració la referència de l'expedient serà:*
 - *En casos detectats en medi obert: educador social*
 - *En casos detectats pel treballador social: es pactarà el professional referent d'acord a la intervenció a dur a terme (treball interdisciplinari)*
- *Les tramitacions que esdevinguin durant el període de valoració es duran a terme pel referent de l'expedient, i en el cas que sigui el treballador social es pactaran entre ambdós professionals.*

El període de valoració no ha de superar els 6 mesos, si no es pots realitzar en aquest termini, haurà de ser per causa justificada i quedarà registrat com actuació a HESTIA amb el tema PRORROGA DE VALORACIÓ, concretant-ne el motius.

En els casos de risc:

Les tasques a desenvolupar seran:

- *Notificació a SAIA d'obertura d'expedient de risc d'acord al protocol PIXIA.*
- *Elaboració, implementació del pla de d'atenció pertinent, encaminat a l'extinció de la situació de risc¹⁰*
- *Coordinació amb els professionals involucrats en el mateix.*
- *Gestionar les prestacions vinculades al pla d'atenció (Ajut d'urgència, RMI, SAD, altres recursos de la xarxa...)*
- *Implementació dels protocols específics del Consell Comarcal (violència de gènere, MGF...) Informar a petició de jutges i fiscals¹¹ sobre la situació personal i familiar de persones afectades per causes judicials sempre i quan no hi hagi menors.*

Intervenció en vulnerabilitat social:

Les funcions a implementar en aquests supòsits, queden definides en l'apartat 8.3. del present protocol.

- *Avaluació*

Es realitzarà d'acord al model d'intervenció de l'equip bàsic (punt 5.3 del present protocol).

- *Tancament*

Es realitza d'acord al model d'intervenció de l'equip bàsic (punt 5.4. del present protocol)

B- Intervenció grupal i/o comunitària

Les tasques d'intervenció comunitària i programació en medi obert es duran a terme d'acord a la distribució funcional establerta al present protocol (punt 7.1), i s'implementaran durant als dies d'atenció als municipis, d'acord al document de procediments específics d'intervenció comunitària, amb la finalitat de promoure mesures d'inserció social, laboral i educativa en el marc de les actuacions comunitàries encaminades a donar resposta i/o prevenir situacions de vulnerabilitat social.

¹⁰ La intervenció en els casos en situació de risc queda definida al protocol PIXIA.

¹¹ La tramitació d'aquesta informació ha de comptar amb el vist-i-plau de coordinació

Per tal d'implementar aquest tipus d'actuacions serà imprescindible el vist-i-plau de coordinació d'acord al document de procediments específics d'intervenció comunitària (Annex 3.Pendent d'elaboració)

C- Planificació i organització del servei socials d'atenció primària

Els divendres es destinaran a la realització de les reunions de l'equip bàsic de serveis socials, grups de treball, activitats formatives, etc...

Aquestes activitats estaran programades de forma anual mitjançant:

- *Calendari de reunions d'equip*
- *Supervisió*
- *Calendari de coordinacions de l'EAIA*
- *Convocatòries extraordinàries per part de l'àrea de coordinació:*
 - *Grups de treball*
 - *Cursos/ activitats formatives*

8.3. TREBALL INTERDISCIPLIARI:

8.3.1 Definició

La intervenció de l'equip bàsic d'atenció social, es interdisciplinari, tant en el treball individualitzat, com en la intervenció comunitària, respectant el perfil professional de cadascun:

- *Treballador social: centra la seva intervenció en aquells casos on es detecti una situació individual /familiar de vulnerabilitat, entenent aquesta com una condició social de risc, de dificultat, que inhabilita, de manera immediata o en el futur, als grups i/o persones afectades, en la satisfacció de llur benestar - per la subsistència i la qualitat de vida- en contextos socials històrics i culturalment determinats.*
- *Educador social: centra la seva intervenció prioritària, en aquells casos on es detecti una possible situació de risc/vulnerabilitat social en els menors: La situació en què el desenvolupament i el benestar de l'Infant¹² o l'adolescent es veuen limitats o perjudicats per qualsevol circumstància personal, social o familiar, sempre que per a la protecció efectiva de l'Infant o l'adolescent no calgui la separació del nucli familiar*

En relació al treball individualitzat, la interdisciplinarietat es concreta en la intervenció en unitats familiars amb indicadors de vulnerabilitat social que afectin els menors, en la resta de casos, la referència quedarà establerta en:

- o *Famílies amb infants en situació de risc: Obertura d'expedient de risc per part de l'educador social i referent de l'expedient:*
- o *Famílies en situació de vulnerabilitat social, la problemàtica de les quals no afectin als menors: referència del treballador social.*

Si aquestes situacions, son detectades pel treballador social,¹³ caldrà que:

- o *Prèvia obertura de l'expedient, farà la valoració (model d'entrevista diagnòstica) i definirà els possibles indicadors de risc que ha observat.*
- o *Coordinar-se amb l'educador social de referència per tal de traspasar la informació . Aquesta coordinació anirà registrada al programa HESTIA, com una actuació amb la definició explícita dels indicadors detectats, i tema: VALORACIÓ DE RISC*
- o *L'educador haurà d'iniciar la intervenció, per tal de valorar la situació de risc (model d'entrevista diagnòstica), i n'esdevindrà el referent de l'expedient.*
- o *Pel que fa referència a les tramitacions que se'n puguin esdevenir, en casos concrets, es podran consensuar entre ambdós professionals.*
- o *Un cop finalitzada la valoració, es podrà:*

¹² La conceptualització de menors en situació de risc, es contempla en menors de 0-18 anys, tot i això en els casos que s'estigui implementant un projecte educatiu i compleixi els 18 anys, no suposarà en cap cas la finalització de la intervenció per part de l'educador

¹³ Aquesta distribució funcional es troba modificada al municipi d'Alcarràs, on s'estableix un reforç d'un treballador social. Les fases i funcions a implementar queden definides al programa pilot específic d'actuació en aquest municipi



Consell Comarcal
del Segrià

- Si es constata una situació de risc, l'educador obrirà l'expedient pertinent (PIXIA) i n'assumirà la referència.
- Si no es confirmen la situació de risc, però es constaten unes problemàtiques que afecten negativament al desenvolupament dels menors, es pactarà la intervenció entre ambdós professionals, tenint en compte els aspectes a abordar en la intervenció.
- Si no es detecta risc ni vulnerabilitat i la situació es susceptible que es pugui resoldre mitjançant un recurs, passarà a nivell dos d'intervenció, en fase d'acollida, assumint-ne la referència el treballador social.
 - Aquesta actuacions es registraran al programa informàtic HESTIA, com una actuació amb el tema DEVOLUTIVA VALORACIÓ DE RISC.
 - El període de valoració per part de l'educador en cap cas superarà els 6 mesos

Intervenció comunitària:

Un cop es detecti la demanda/ necessitat per algun dels professionals, caldrà realitzar la valoració conjunta per tal de determinar la idoneïtat i la resposta a dur a terme. La implementació d'aquesta intervenció anirà a càrrec de cada professional d'acord a la població diana:

- Treballadors socials: població en general
- Educadors socials: Infància i famílies

Totes les intervencions comunitàries hauran de complir amb les indicacions del manual de procediments específics de treball comunitari (Annex 3. Pendent d'elaboració).

A mode de resum i d'acord als punts exposats anteriorment (model d'atenció, professional referent i procés d'intervenció), s'estableix el següent organigrama d'intervenció:

8.3.2 Organigrama d'intervenció

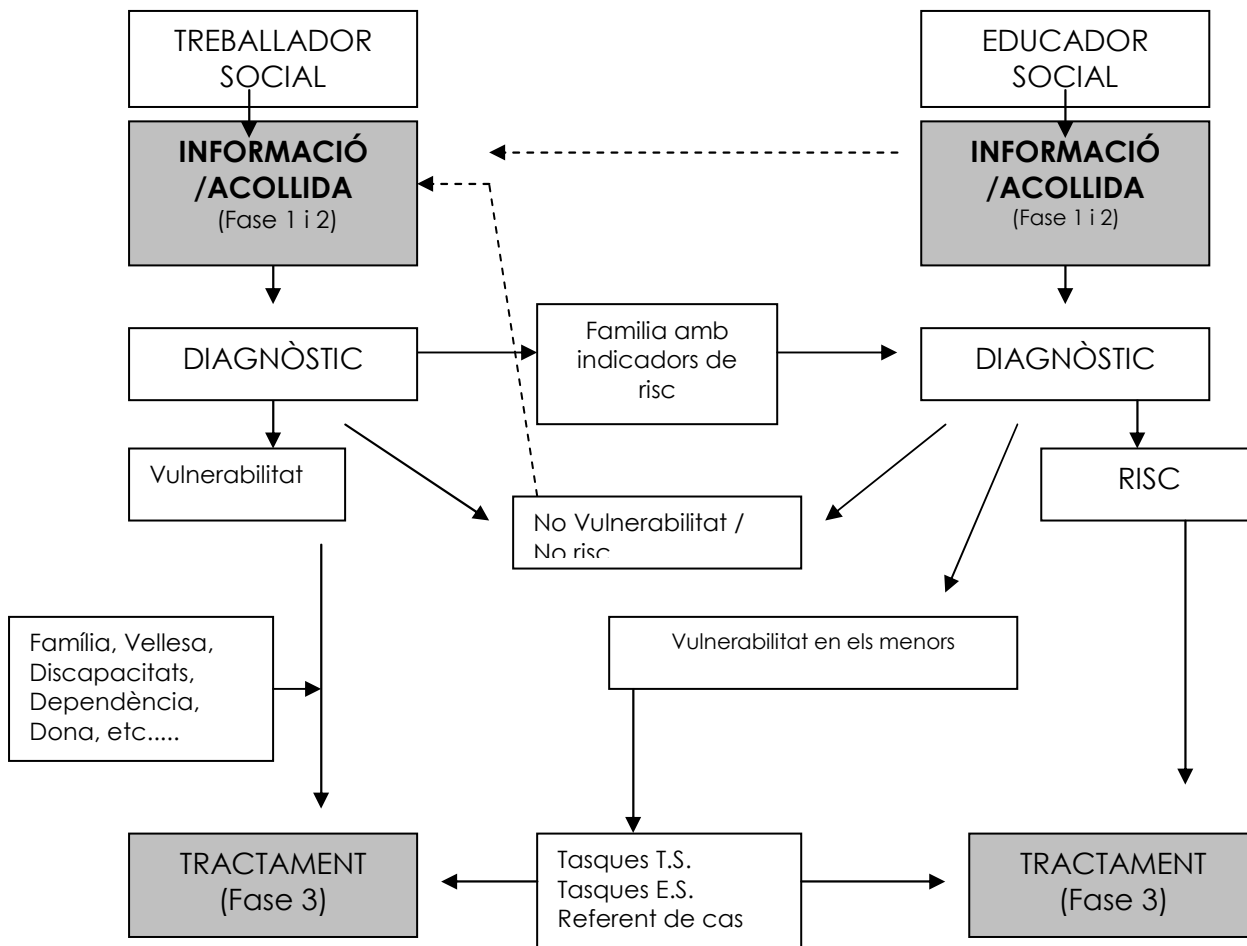

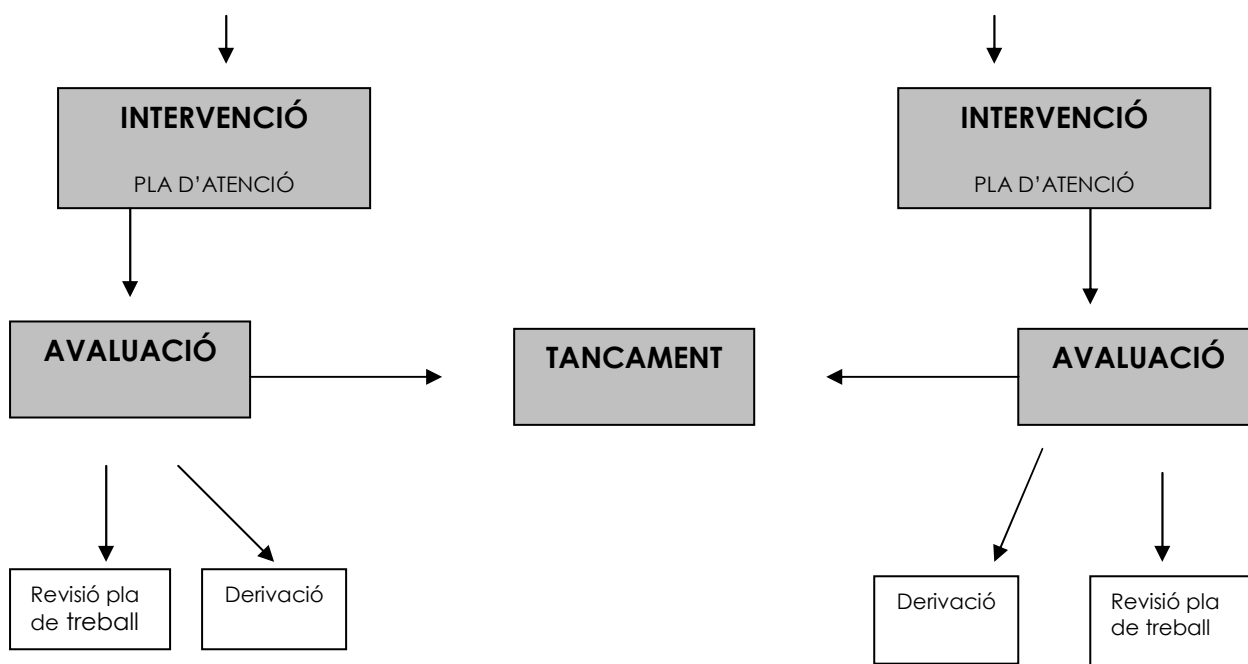

8.4 TRÀMITS I GESTIONS

Es gestionaran tots els programes i projectes propis del Consell Comarcal del Segrià seguin els respectius protocols d'actuació:

- Servei d'Ajut a domicili.
- Teleassistència.
- Programa d'aliments gratuïts.
- Servei transport adaptat.
- Ajuts d'urgència
- Violència domèstica.
- PACOS
- Etc...

També es gestionaran i tramitaran tots els ajuts propis del Departament de Benestar Social de la Generalitat de Catalunya.

Els impresos de sol·licituds es presentaran omplerts informàticament.

Pel que fa a les prestacions d'altres administracions– departaments, no es realitzaran tràmits tot i que es farà la derivació pertinent.

De forma excepcional i sempre que se'n derivi una problemàtica social que impossibiliti a l'usuari realitzar la gestió, serà el professional de serveis socials qui faci, si s'escau, el tràmit pertinent.

Totes les tramitacions fetes pels professionals hauran de portar el pertinent registre de sortida del Consell Comarcal del Segrià.

Els informes socials, adreçats a organismes externs al Consell Comarcal del Segrià, portaran el corresponent vist i plau de coordinació.

8.5. MITJANS TÈCNICS

Per tal de complir amb les funcions encarregades els professionals han de disposar, tant en el propi Consell Comarcal com en els municipis on es dispensa l'atenció¹⁴, de les següents eines i mitjans necessaris:

¹⁴ Les condicions mínimes queden definides en el conveni de cooperació interadministrativa, signat entre els Ajuntaments on es presta el servei i el Consell Comarcal en matèria de serveis socials.

- Despatx que garanteixi les mínimes condicions d'atenció i confidencialitat i procuri per la integritat física dels professionals d'acord al protocol de tractament de la violència del Consell Comarcal del Segrià.
- Mobiliari imprescindible: material d'oficina, armari amb claus (sempre disponible per coordinació).
- Eines tecnològiques: Ordinador: sobretaula o portàtil (Les contrasenyes es comunicaran a coordinació), connexió a Internet, impressora / fotocopiadora, telèfon.
- Condicions adients de fred i calor.

Si algun professional no disposa d'aquestes condicions de treball ho comunicarà a l'àrea de coordinació qui vetllarà per les mateixes.

Així mateix des del Consell Comarcal es facilitarà les eines específics per implementar les tasques encarregades:

1. Programa informàtic de gestió d'expedients: Hestia. El funcionament d'aquest i la seva utilització queda definit en el manual de procediments específics nº 2 (Annex 2 del present document).
2. Carpeta d'expedient: S'obrirà a tota persona usuària del servei (seguint el protocol de recollida d'informació Hestia). L'expedient ha de tenir el següent contingut:
 - Autorització signada de recollida de dades (LOPD)
 - Fotocòpia degudament enregistrada de l'ofici del tràmit realitzat (sortida i entrada a l'organisme corresponent),.
 - Fotocòpia del full de la sol·licitud tramitada.
3. Registre de visites concertades: seran els administratius dels Ajuntaments els encarregats de recollir-les
4. Impresos de sol·licitud: Aquests estaran disponibles a la secció tràmits del programa informàtic Hestia, a la carpeta comú de serveis socials del servidor del Consell Comarcal i a l'apartat maletí del correu electrònic.
5. Model d'informe social Aquests estaran disponibles a la secció tràmits del programa informàtic Hestia, a la carpeta comú de serveis socials del servidor del Consell Comarcal i a l'apartat maletí del correu electrònic.

8.6. ÀREA DE COORDINACIÓ

8.6.1. Definició

Els professionals de l'àrea de coordinació tenen assignades les funcions directives i de coordinació amb l'objectiu d'organitzar els serveis socials de les àrees bàsiques, per tal d'oferir les eines d'intervenció necessàries per tal que els professionals puguin desenvolupar la seva tasca.

Actualment l'àrea de coordinació al Consell Comarcal del Segrià, està formada per :

- Coordinadora de Serveis Socials
- Referents de sector

8.6.2. Funcions

Les funcions que es porten a terme des de l'àrea de coordinació corresponen al següent esquema, i es classifiquen en:

- Gestió dels serveis socials i recursos humans
- Planificació de la tasca professional dels equips bàsics
- Intervenció social i la seva implementació

A mode esquemàtic, les funcions definides corresponen a:

GESTIÓ	PLANIFICACIÓ DE LA TASCA	INTERVENCIÓ SOCIAL
Planificació de serveis socials (CCS – DEPT)	Disseny de l'estructura funcional i organitzativa dels	Planificació de la intervenció de serveis socials.



**Consell Comarcal
del Segrià**

<p><i>Planificació econòmica (CCS – DEPT)</i> <i>Justificació econòmica (CCS – DEPT)</i> <i>Aprovació i supervisió d'assumptes relatius a personal (permisos, llicències, justificacions, canvis de municipis, permanències etc...)</i> <i>Supervisió i control dels professionals</i> <i>Relació amb els Ajuntaments</i> <i>Justificació i supervisió dels programes del CCS: (SAD, Telassistència, Ajut d'urgència, Aliments)</i> <i>Coordinació de l'àrea bàsica: (Immigració, PRODEP, Joventut, Beques de menjador, SIAD, Transport adaptat, EAIA...)</i> <i>Relació amb altres institucions (elaboració protocols, ajuntaments, altres serveis socials)</i></p>	<p><i>equips bàsics</i> <i>Avaluació de l'execució de les tasques implementades.</i> <i>Donar suport en cas de necessitat per conflictes relatius a la tasca.</i> <i>Elaboració dels documents i memòries anuals justificatives de la intervenció.</i> <i>Oferir suport i assessorament als professionals.</i> <i>Dinamització i suport al funcionament dels equips bàsics</i></p>	<p><i>Revisió i millora De la implementació del programa HESTIA</i> <i>Recollir i donar resposta a les necessitats detectades per l'equip bàsic.</i> <i>Supervisió i avaluació dels protocols d'intervenció (Supervisió sol·licituds, HESTIA, SIAD, SAD/TLA, Arrelaments...)</i> <i>Elaboració de protocols (Primària, infància...)</i> <i>Elaboració de projectes d'intervenció</i> <i>Participació d'acord a coordinació a elaboració de protocols externs</i> <i>Elaboració de propostes i "capsules" formatives</i></p>
--	--	---

Coordinadora de Serveis Socials

Correspon a la coordinadora de serveis socials, que a més, es Cap de l'àrea de serveis socials del Consell Comarcal del Segrià, la gestió, planificació i avaluació dels següents serveis:

- *Serveis Bàsics d'atenció social*
- *EAIA*
- *Transport adaptat*
- *Consell Consultiu de la Gent Gran*
- *Joventut*
- *Immigració*
- *SIAD*
- *PRODEP*

En relació a l'àrea de Serveis bàsics, a que fa referència el present protocol, corresponen de forma exclusiva les funcions de gestió del servei i gestió de personal i recursos humans de les àrees bàsiques, així com la presa de decisions en relació a la planificació de la tasca i la intervenció social.

En aquesta línia s'estableixen les següents funcions:

- *Planificació estratègica dels serveis socials: Elaboració PALMSS, RUDEL....*
 - *Elaboració del programa PALMSS: elevació a òrgans superiors del propi Consell Comarcal i Generalitat de Catalunya*
 - *Elaboració del programa RUDEL: elevació a òrgans superiors del propi Consell Comarcal i Generalitat de Catalunya*
- *Elaboració, supervisió i aprovació del Contracte- programa anual que regula la prestació de l'àrea de serveis socials amb la Generalitat de Catalunya.*
- *Planificació econòmica de l'àrea de serveis socials.*
 - *Elaboració de la proposta pressupostaria de l'Àrea de Serveis Socials*



**Consell Comarcal
del Segrià**

- *Justificació de la pressupost anual de l'Àrea de serveis socials*
- *Supervisió i execució del desplegament pressupostari*
- *Justificació econòmica de l'àrea de serveis socials i dels diferents programes i serveis.*
 - *Justificació a l'àrea d'intervenció del propi Consell Comarcal*
 - *Justificació al Departament de Benestar de la Generalitat de Catalunya.*
- *Programació de les comissions de Serveis Socials del Consell Comarcal del Segrià*
- *Aprovació i supervisió d'assumptes relatius a personals (permisos, llicències, justificacions, canvis de municipis, permanències etc...)*
- *Supervisió i control del personal*
- *Relació amb els Ajuntaments*
 - *Signatura, control i supervisió dels convenis establerts amb els Ajuntaments*
 - *Recollida de demandes relatives als serveis socials bàsics*
 - *Canalitzar la comunicació entre tècnics del CCS i els diferents Ajuntaments*
- *Justificació i supervisió dels programes del CCS:*
 - *SAD*
 - *Teleassistència*
 - *Ajut d'urgència*
 - *Aliments*
 - *PACOS*
- *Coordinació dels serveis:*
 - *Immigració*
 - *PRODEP*
 - *Joventut.*
 - *EAIA*
 - *Transport adaptat*
 - *Consell Consultiu de Gent Gran*
 - *Beques de menjador (En coordinació amb el servei responsable)*
- *Gestió del programa de qualitat implementat al PALMSS i que afecta l'àrea bàsica de serveis socials*
- *Vetllar per la formació continuada dels professionals*

Referents de sector

Correspon als referents de sector :

- *Col·laborar en la planificació i en l'elaboració de directrius de l'àrea de Benestar social i família del consell comarcal del Segrià*
 - *Elevat propostes a petició de coordinació.*
- *Estudiar, proposar i promoure l'execució de programes socials, i noves fórmules organitzatives.*
 - *Recollida de propostes de l'equip*
 - *Revisió i actualització dels existents*
 - *Elaboració de nous programes / projectes.*
 - *Potenciar la creació de grups de treball.*
 - *Suport tècnic als grups de treball.*
 - *Creació i adaptació de la documentació.*
 - *Supervisió de la implementació dels diferents programes i/o protocols.*
- *Promoure la comunicació i la informació dins l'equip, i oferir suport a l'equip de serveis socials.*
 - *Intervenir en la resolució de conflictes que sorgeixin de la implementació de les funcions.*
 - *Suport al professionals en la intervenció professional.*
 - *Suport i atenció en els conflictes amb l'usuari segons el protocol de violència del Consell Comarcal del Segrià.*

- *Proposar l'oferta formativa d'acord a les propostes dels professionals.*
- *Oferir alternatives d'intervenció facilitant les eines més adients.*
- *Elaboració d'informes i memòries del diferents programes i/o projectes.*
 - *Memòria anual.*
 - *Avaluació dels programes.*
 - *Realitzar estudis periòdics sobre la implementació del treball individualitzat.*
- *Gestió, seguiment i supervisió dels programes que es desenvolupen.*
 - *Unificar criteris relacionats amb els models d'atenció i el procés d'intervenció.*
 - *Supervisió de la implementació del programa HESTIA, així com elaboració de millores i adaptacions.*
- *Tasques que per la naturalesa del lloc de treball li siguin encomanades o delegades per la coordinadora.*

8.6.3. Organització del servei

La coordinadora de serveis socials té assignades les funcions de Cap d'Àrea de serveis socials del Consell Comarcal del Segrià la totalitat de la jornada.

Els referents de sector compatibilitzen la seva jornada laboral entre l'atenció social primària i les tasques de coordinació, i tenen els dies d'atenció als municipis i a coordinació, planificats al quadrant d'atenció de forma anual.

9.- MANUALS DE PROCEDIMENTS ESPECÍFICS

Annex 1.- Model d'entrevista diagnòstica.

Annex 2.- Gestió d'expedients aplicatiu informàtic Hèstia.

Annex 4.- Protocol intervenció en situacions de violència domèstica SIAD-EBASP

Segon. Donar compte d'aquest acord als ajuntaments de la comarca als quals el Consell Comarcal presta els SSAP per al seu coneixement.

4. Acord d'aprovació de les bases ajuts transport adaptat

La Llei 12/2007, d'11 d'octubre, de serveis socials, reflecteix en el seu article 32, que correspon als ens locals supramunicipals la competència de promoure i gestionar els serveis, les prestacions i els recursos propis de l'atenció social especialitzada per a garantir la cobertura de les necessitats socials de la població de llur àmbit territorial.

El protocol addicional de concreció per al 2015 del Contracte programa per a la coordinació, la cooperació i la col·laboració entre el Departament de Benestar Social i Família i el Consell comarcal del Segrià, en matèria de serveis socials, altres programes relatius al benestar social i polítiques d'igualtat, subscrit l'any 2012, preveu a la fitxa 09 el servei de transport adaptat

El servei de transport adaptat és un servei que té com a finalitat el transport a les persones discapacitades o amb dependència, amb problemes de mobilitat, a fi i afecte que puguin accedir als serveis socials d'atenció especialitzada, o aquells altres que permetin garantir o afavorir la seva integració en l'entorn.

En aquest cas el Consell Comarcal del Segrià com a ens supramunicipal, per competència delegada gestiona aquests recurs econòmic, per la qual cosa ha redactat unes bases que regulin els ajuts a les persones que utilitzen el transport adaptat.

Vist l'informe favorable de la Comissió Informativa de Benestar i Família, de 12 de maig de 2015,

A proposta de la presidenta de la Comissió, el Ple acorda per unanimitat el següent:

Primer. Aprovar inicialment les bases específiques dels ajuts de transport per a persones discapacitades, amb dependència i amb mobilitat reduïda, per tal que puguin accedir als serveis d'atenció especialitzada de la comarca que es transcriuen a continuació:

1. OBJECTE

L'objecte d'aquestes bases és col·laborar en el finançament del transport adaptat de les persones amb discapacitat i persones grans amb dependència que no poden fer ús del transport ordinari i que presenten dificultats de mobilitat reduïda i/o necessitat d'acompanyant, per tal que puguin accedir als serveis socials especialitzats d'atenció diürna de la comarca.

2. DOTACIÓ ECONÒMICA

La dotació econòmica d'aquesta línia d'ajuts anirà a càrrec de la corresponent aplicació pressupostària i s'ha de determinar en la convocatòria.

3. PROCEDIMENT D'ATORGAMENT

Els ajuts que s'atorguin d'acord amb aquestes bases ho seran de conformitat amb el procediment de concurrència competitiva.

4. BENEFICIARIS

Les persones per poder sol·licitar aquests ajuts han de reunir les característiques següents:

a) Les persones físiques:

- Les persones beneficiàries han de ser més grans de 18 anys.*
- Tenir reconeguda la condició de persona amb discapacitat o gran amb dependència, mitjançant el certificat que emet l'Institut Català d'Assistència i Serveis Socials (ICASS), on consti, a més, que supera el barem de mobilitat reduïda o que disposa del barem d'acompanyament,*
- A més, la persona ha de tenir plaça reconeguda en un servei social especialitzat de la xarxa pública ubicat a la comarca del Segrià, segons la Cartera de Serveis socials del Departament de Benestar Social i Família.*
- Estar empadronat en algun dels municipis de la comarca del Segrià, excepte a la ciutat de Lleida.*

No podran ser beneficiàries de l'ajut objecte d'aquestes bases les persones individuals quan el centre al qual assisteixin gestioni el servei de transport adaptat, disposin de plaça i el centre concorri a la convocatòria.

b) Els centres d'atenció especialitzada que gestionen el servei de transport regular adaptat pels seus usuaris, quan aquests reuneixin les condicions assenyalades en l'apartat a) d'aquest punt.

5. DESPESES SUBVENCIONABLES

Són subvencionables el transport des del domicili de la persona usuària fins al centre d'atenció social especialitzada ubicat en la comarca del Segrià, sempre que hagi fet ús del servei des de l'1 de gener a 31 de desembre de 2015.

No són subvencionables el transport de les persones que són usuàries de serveis residencials.

6. SOL·LICITUDS I TERMINI DE PRESENTACIÓ

6.1 Les sol·licituds dels ajuts es farà mitjançant els formularis normalitzats adreçats a la **Presidència del Consell Comarcal del Segrià** annexats a aquestes bases i que es podran descarregar del web www.segria.cat i acompanyats dels documents que s'indiquen en aquestes bases.

6.2 Les sol·licituds s'han de presentar al Registre General d'entrada del Consell Comarcal. El termini de presentació anirà des del dia següent de la publicació de la convocatòria en el Butlletí Oficial de la Província de Lleida i fins el dia 15 d'octubre de 2015.

7. DOCUMENTACIÓ QUE CAL PRESENTAR

7.1 Document genèric de sol·licitud de l'ajut, amb base al model normalitzat

- La declaració que no hi ha cap causa de prohibició per rebre l'ajut.
- Declaració que accepta les presents bases, l'ajut que si li pugui atorgar, així com les condicions que se'n derivin, en cas que li sigui concedit.
- L'autorització al Consell Comarcal del Segrià, per poder sol·licitar, per mitjans telemàtics, les certificacions d'estar al corrent del compliment de les obligacions tributàries i amb la Seguretat Social.
- Pressupost del servei de transport adaptat.

7.2 Juntament amb la sol·licitud si el beneficiari és persona física haurà de presentar a més la següent documentació:

- Còpia compulsada del DNI de la persona beneficiària.
- Còpia Compulsada del certificat de mobilitat reduïda expedit per la Generalitat de Catalunya i/o barem d'acompanyament.
- Certificat o volant d'empadronament.
- Certificat del centre on assisteix (model normalitzat 1.1).
- Full de domiciliació bancària. (model normalitzat 1.2).
- Justificació de la distància del domicili al Centre on assisteix: Fitxa de Google Maps (o similar) que reflecteixi l'itinerari més curt i/o via principal.

7.3 Juntament amb la sol·licitud (model normalitzat 2), les entitats que realitzin transport adaptat col·lectiu han de presentar la documentació de l'apartat 7.1 i la següent documentació:

- Fotocòpia compulsada del NIF.
- Fotocòpia compulsada de les escriptures o estatuts de l'entitat.
- Còpia de la inscripció en el Registre d'entitats, de serveis i d'establiments socials del Departament de Benestar Social i Família de la Generalitat de Catalunya.
- Còpia del DNI del representant legal, juntament amb còpia de l'acta de nomenament.
- Full de domiciliació bancària (model normalitzat 1.2).

No és necessari aportar aquesta documentació en cas que l'entitat ja l'hagi presentada anteriorment al Consell Comarcal, sempre que no hagi experimentat cap modificació.

8. QUANTIA DELS AJUTS

8.1 La quantitat econòmica dels ajuts anirà en relació a què sigui un transport regular de dilluns a diumenge ambdós inclosos o intermitent de dos a tres dies setmanals (queden exclosos els serveis extraordinaris i/o esporàdics o els que no són objecte d'aquesta ajuda).

La quantia concreta s'ha de determinar en la forma següent:

a) Quan el transport el realitzen els centres d'atenció especialitzats o proveïdors privats, amb base al cost efectiu del servei, acreditat amb factures.

b) Quan el transport es faci a nivell privat (per vehicles propis o d'un familiar), el cost del servei s'estimarà amb aplicació dels mòduls següents:

- Nombre anual de dies d'assistència al centre. S'entén que cada dia d'assistència comprèn dos viatges.
- La distància del domicili de l'usuari al centre on accedeix, d'acord amb els paràmetres següents:
 - En desplaçaments urbans es comptaran en 3 km/viatge.
 - En desplaçaments urbans i interurbans amb distàncies superiors als 3 km, es comptaran els quilòmetres reals: fitxa de Google Maps (o similar) que reflecteixi l'itinerari més curt i/o per via principal.
 - El valor econòmic del quilòmetre serà de 0,28 €/km.

8.2 L'ajut es concedirà als que resultin beneficiaris en percentatges iguals en funció dels dies efectius d'utilització del transport, i sense sobrepassar la quantitat total màxima determinada en la convocatòria

8.3 L'obtenció d'aquesta ajuda és incompatible amb l'obtenció d'altres subvencions o ajuts públics que sumats a la subvenció del Consell Comarcal superi el 100 % del cost total de l'actuació.

8.4. Els ajuts que es puguin concedir estan subjectes a limitació pressupostària i no generen dret de continuïtat en l'assignació de finançament a les persones beneficiàries per a exercicis successius.

9. TRAMITACIÓ I RESOLUCIÓ

En cas que la sol·licitud sigui incorrecta, incompleta o manqui documentació es requerirà la seva esmena, amb indicació que si en el termini de 10 dies hàbils el sol·licitant no esmena la deficiència se'l tindrà per desistit i es procedirà previ acord a arxivar d'ofici l'expedient.

La tramitació de les sol·licituds correspon a l'Àrea de Benestar Social i Família del Consell Comarcal del Segrià la qual avaluarà i proposarà la resolució que serà dictada per Presidència del Consell Comarcal i de la qual s'ha de donar compte al Ple.

El termini màxim per emetre i notificar la resolució que ha de ser degudament motivada, és d'1 mes a partir de la data de finalització del termini de presentació de sol·licituds

Transcorregut el termini establert a l'apartat anterior sense que s'hagi notificat una resolució expressa, les persones interessades poden entendre desestimades les seves sol·licituds per silenci administratiu.

La resolució s'ha de notificar als interessats per correu certificat.

10. JUSTIFICACIÓ DELS AJUTS

10.1 Tots els beneficiaris dels ajuts (entitats i persones individuals) han de lliurar al Consell Comarcal la següent documentació:

- Els serveis socials especialitzats: El certificat o informe de la relació de persones beneficiàries del servei de transport efectuat (model normalitzat 2.3).
- Les persones individuals: El certificat d'assistència signat pel representant del centre a on la persona beneficiària acudeix especificant els dies i els mesos d'assistència durant l'any (model normalitzat 1.3).
- Certificat o informe del centre especificant dels dies i els mesos que han assistit les persones beneficiàries .
- Declaració de si han obtingut finançament (subvencions i/o copagament d'usuaris)
- Els centres i les persones individuals que utilitzin proveïdors privats: factures que acreditin el cost efectiu del servei.
- En cas que s'utilitzi vehicles propis o d'un familiar, caldrà aportar una declaració responsable conforme l'import de l'ajut no supera el cost del transport.

10.2 La justificació s'ha de dur a terme una vegada rebuda la notificació de resolució d'atorgament de l'ajut, amb data límit 31 de desembre, fent ús dels models normalitzats.

La manca de justificació en el termini màxim indicat suposarà la revocació de l'atorgament de l'ajut.

10.3 L'abonament de l'esmentat ajut s'ha d'efectuar a través de transferència bancària, al compte aportat en la sol·licitud (o en convocatòries anteriors) pel beneficiari, una vegada reconeguda l'obligació de pagament que serà únic o fraccionat depenent de les disponibilitats de tresoreria.

10.4 Els romanents que, si escau, es generin per la manca de justificació total dels ajuts, es poden destinar a incrementar el percentatge de cofinançament del servei de transport adaptat fixat en l'atorgament, sense sobrepassar mai el 100 %.

11. CONTROL

El Consell Comarcal del Segrià ha de controlar l'execució d'aquesta línia d'ajuts i les persones beneficiàries i les entitats prestadores dels serveis hauran de facilitar tota la informació que sigui requerida pels òrgans inspectors.

12. REVOCACIÓ DELS AJUTS

Els ajuts seran revocats en els supòsits següents:

- Quan expiri el termini de justificació de les despeses sense que la persona beneficiària les hagi justificat.
- En el supòsit de falsejar les dades sol·licitades per a la correcte gestió d'aquesta bases
- En els supòsit establert en la base 8.3 de les presents bases.
- En els altres supòsits legals establerts.

13. PROTECCIÓ DE DADES.

Els beneficiaris, assabentats del que disposa la Llei Orgànica 15/1999, de 13 de desembre, accepten la incorporació de les seves dades als fitxers automatitzats existents a l'Àrea de Benestar Social i Família del Consell Comarcal del Segrià, les quals es conservaran en aquests amb caràcter confidencial, sens perjudici de les remissions d'obligat compliment.

Segon. Sotmetre l'acord a informació pública pel termini de 20 dies hàbils mitjançant la publicació d'un anunci al BOP de Lleida i al tauler electrònic comarcal, per tal que es puguin presentar les reclamacions que s'estimin pertinents. Referència d'aquest anunci s'ha d'inserir al Diari Oficial de la Generalitat de Catalunya. Si durant el període d'informació pública no es presenten reclamacions o al·legacions, l'acord d'aprovació inicial esdevindrà definitiu sense necessitat de resolució expressa.

Tercer. Facultar el president per la publicació definitiva del text íntegre de les bases aprovades.

5. Acord de pròrroga del contracte del servei d'ajuda a domicili

Atès que el Consell Comarcal del Segrià i l'empresa Fundació Pere Mata, Fundació privada van signar el contracte per la prestació del servei d'ajuda a domicili en data 30 de juny de 2010 amb una durada fins a 30 de juny del 2014,

Ates que la clàusula cinquena del plec que forma part del contracte estableix que es podran fer fins a dues pròrrogues anuals d'un any cadascuna, que són obligatòries pel contractista,

Atesa que el Ple del Consell Comarcal en sessió del 4 de juliol del 2014 acordà una primera pròrroga del contracte que finalitza el proper 30 de juny del 2015,

Vist l'informe favorable de la Comissió Informativa de Benestar i Família, de 12 de maig del 2015,

A proposta de la presidenta de la Comissió, el Ple acorda per unanimitat el següent:

Primer. Acordar la segona i última pròrroga del contracte per la gestió del servei d'ajuda a domicili la durada inicial de la qual era de 30 de juny del 2014 a 30 de juny de 2015, pel període d'un any des de 30 de juny de 2015 a 30 de juny de 2016.

Segon. Notificar aquest acord al Sr. XXX per a que en representació de l'empresa Fundació Pere Mata, Fundació privada procedeixi a la signatura del document de formalització de la pròrroga del contracte del servei d'ajuda a domicili.

La Sra. Neus Ramonet explica que s'ha comentat amb l'empresa la possibilitat de rebaixar un 2'5% el preu de l'ajuda a domicili però no ha estat possible. L'empresa ha argumentat l'endarreriment dels pagaments i la signatura d'un nou conveni amb els seus treballadors.

6. Acord de resolució de les al·legacions presentades a les bases per a cobrir dos llocs de treball de comandament de l'àrea de SSAP

El Ple del Consell Comarcal en sessió del 18 de març del 2015 aprovà les bases per a cobrir dos llocs de treball de comandament en l'àrea de serveis socials,

L'acord d'aprovació es va publicar al BOP de Lleida núm. 61 del 30 de març del 2015 i al tauler electrònic del Consell Comarcal,

En data 24 d'abril s'han presentat al·legacions,

Vist l'informe del 5 de maig del 2015 i de la Coordinadora dels serveis socials d'atenció primària del 29 d'abril del 2015,

Vist l'informe favorable de la Comissió Informativa de Benestar Social i Família, de 12 de maig de 2015,

A proposta de la presidenta de la Comissió el Ple acorda per 11 vots a favor del grup de CiU, 3 vots a favor del grup d'ERC, 11 vots d'abstenció del grup del PSC, 3 vots d'abstenció del grup del PP i 1 vot d'abstenció del grup d'ICV el següent:

Primer. Estimar parcialment les al·legacions presentades a efectes clarificadors:

Al·legació núm. 1

Fer constar a efectes clarificadors que la jornada de dedicació és al 100%, incloent les tasques pròpies de treballador social/educador dels SSB.

Al·legació núm. 2

El requisit de que per a poder participar en la selecció cal haver estat un mínim de dos anys en llocs del mateix nivell des del qual es concursa, significa tal com diu l'al·legant que s'ha d'haver ocupat durant un mínim de dos anys el lloc des del qual es concursa.

Al·legació núm. 3

Malgrat sigui cert que es restringeix la participació, un dels llocs de treball està qualificat de funcionari (codi 21) i l'altre com a lloc de naturalesa laboral (codi 22); d'acord amb la normativa vigent al primer solament poden accedir qui tingui una relació funcional amb el Consell Comarcal del Segrià, no es tracta que pel fet que faci "anys" que es treballa al CCS es pugui accedir a un lloc de treball ja que és condició legal necessària haver obtingut prèviament una plaça de funcionari o una plaça de laboral fix, previ procés de selecció.

Al·legació 4, 5 i 6

L'informe de la coordinadora de SSAP acredita que els mèrits a valorar són els que són els adients a les funcions a realitzar.

Al·legació 7.

No està designat qui formarà part de la Junta de Mèrits i es tendirà en el nomenament dels qui n'hagin de formar part a la paritat.

Al·legació 8.

Lògicament qui sigui funcionari ha de cessar del lloc de treball que ocupa per a prendre possessió del lloc de treball nou, que continua essent de treballador/a de serveis socials d'atenció primària i qui sigui contractat laboral, si correspon, haurà de signar un nou contracte d'aquesta naturalesa.

Al·legació 9.

Segons informe de la coordinadora dels SSAP queden suficientment clares les funcions dels dos llocs de treball.

Segon. Notificar aquest acord a la interessada i aprovar les bases amb caràcter definitiu.

La Sra. Neus Ramonet diu que bàsicament s'han desestimat les al·legacions referents a com es puntua la formació.

El Sr. Pere Expósito diu que no es fa una valoració adequada dels mèrits; les bases no compleixen realment el principi d'igualtat; per tenir la màxima puntuació en experiència laboral s'ha de tenir moltíssims anys treballats; no entenc aquesta pressa amb la convocatòria, no obstant i atès que conec a la persona interessada m'abstindré. S'ha canviat la manera de puntuar els currículums de la gent que es presenti.

La Sra. Neus Ramonet diu que les qüestions tècniques les ha fet la coordinadora i pel que ens va explicar va agafar altres convocatòries per a llocs similars i va adaptar les puntuacions; són diferents de les puntuacions que es van posar pel lloc d'immigració perquè són coses totalment diferents; els criteris tècnics els vam deixar a criteri dels tècnics i l'únic que vam dir es que tots tinguessin possibilitats, i a partir d'aquí no vam fer res més. Per al lloc de referent s'ha de tenir una visió global de tota la àrea; la immigració és una àrea molt concreta.

El gerent explica que és diferent la selecció de personal de la provisió de llocs de treball; es va facilitar la normativa a coordinació que és qui ha de dir els criteris tècnics per aquests llocs de treball.

El Sr. Pasqual Izquierdo diu que el grup del PSC s'abstindrà i qüestiona si realment calia fer-ho ara; no hem participat en res del procés.

La Sra. Neus Ramonet diu que no implica la creació de dos llocs de treball, implica formalitzar el que estant fent ara dues persones i que hi pugui accedir qui tingui més mèrits. No són dos llocs de treball nous.

7. Acord d'aprovació del protocol d'assentaments de la comarca del Segrià

Atès que l'article 108 de la Llei 26/2010 estableix que les administracions públiques de Catalunya poden subscriure convenis i protocols amb altres administracions públiques i amb els organismes i entitats públiques dependents o vinculats a aquestes, en l'àmbit de les competències respectives i per a la consecució de finalitats d'interès comú.

Atès que l'article 44 de la Llei 18/2007 de 28 de desembre del dret a l'habitatge, preveu l'actuació de les administracions competents per evitar i corregir situacions d'infrahabitatge

Vist el contingut del protocol d'intervenció assentaments /infrahabitatges a la comarca del Segrià, del qual s'ha informat en el Consell d'Alcaldes del 8 de maig del 2015,

Vist l'informe favorable de la Comissió Informativa de Benestar i Família, de 12 de maig de 2015,

A proposta de la presidenta de la Comissió, el Ple acorda per unanimitat el següent:

Primer. Aprovar el contingut del protocol a signar entre el Consell Comarcal del Segrià, el Departament de Benestar i Família de la Generalitat de Catalunya i entitats socials relatiu a la intervenció en assentaments/infrahabitatges a la comarca del Segrià que es transcriu a continuació:

DEFINICIÓ DE PROTOCOL

Un protocol pretén ésser un document que concreti els passos a seguir per dur a terme les actuacions que s'han establert prèviament, i per tant, saber com actuar en tot moment cadascuna de les parts implicades, en cadascuna de les situacions definides en aquest protocol.

Un dels punts de partida per iniciar l'esborrany inicial d'aquest protocol ha estat la recollida d'informació d'altres experiències similars en diferents comunitats autònomes (Aragó, Andalusia, etc). Algunes de les actuacions dutes a terme serveixen per assentar unes bases més pràctiques en aquest protocol, que en alguns aspectes relacionats amb la implementació d'un protocol d'actuació es parteix de zero.

Per garantir que aquest model de protocol, que presentem, sigui efectiu, ha d'ésser:

- ◆ *Dinàmic.*
- ◆ *Adaptat a les característiques de cada situació.*
- ◆ *Definint el moment en que es porta a terme.*
- ◆ *Avaluable, per tal de realitzar els canvis i/o millores que es considerin oportunes.*

Els aspectes bàsics, comuns en tots els protocols, són els que ha de respondre a les següents qüestions:

1. *Què? Objectiu genèric i Objectius específics.*
2. *Qui? Població/situació a qui va adreçat. Professionals/entitats implicats, temporers, etc.*
3. *Com? Actuacions que s'han de desenvolupar.*
4. *Quan? Calendari, horaris, etc.*
5. *Amb què? Recursos (materials, tècnics, professionals, infraestructures, etc.) disponibles o necessaris per assolir els objectius establerts.*

La resposta a aquestes preguntes, es responen en els següents apartats, configurant els continguts del nostre protocol.

DEFINICIÓ DE L'OBJECTE DEL PROTOCOL.

L'objecte d'aquest protocol és la intervenció conjunta i coordinada, dels organismes i Entitats participants, assumint les funcions i responsabilitats que els correspongui, davant de la detecció de persones que es trobin allotjades en assentaments o qualsevol altre tipus d'infrahabitatges a la Comarca del Segrià, ja sigui de manera temporal o permanent.

DEFINICIÓ I TIPOLOGIA D'INFRAHABITATGES

Segons la Llei 18/2007 del dret a l'habitatge, l'infrahabitatge és tot aquell immoble que es destina a habitatge sense tenir cèdula d'habitabilitat ni reunir les condicions per a obtenir-la.

Diferents formes d'infrahabitatge.

- *Campaments. Es tracta d'acampades en tendes o carpes, en una zona despoblada, de manera eventual (en principi) per part de persones que s'agrupen amb una finalitat (habitualment per treballs de temporada, altres).*
- *Assentaments: ocupacions humanes d'un territori, de petita o gran mesura, que s'estableixen com llur espai d'hàbitat per residir-hi de forma temporal o permanent, podent variar i transformar-se segons llurs necessitats.*
- *Barraques: son construccions, representacions mínimes d'habitatges (sense els mínims bàsics, en que individus i/o famílies, intenten cobrir llurs necessitats bàsiques residencials com a recer, refugi contra les inclemències climàtiques.*
- *Espais que no reuneixen les condicions mínimes d'habitabilitat: edificis abandonats, tràilers o vagonetes de tren, parcs, vora de rius etcètera així com edificis en ruïnes (Granges, fàbriques, torres, coberts agrícoles, etc.).*
- *Espais que reuneixen condicions mínimes d'habitabilitat, però conviuen un nombre elevat de persones: amuntegament.*

OBJECTIUS

Els objectius a abordar, es plantegen des del més genèric al més concret, partint d'un objectiu marc i diferents objectius generals i específics.

Objectiu marc

Disposar d'una eina metodològica que permeti portar a terme les actuacions necessàries amb definició i concreció de les responsabilitats de cadascuna de les administracions, organitzacions i entitats que hi participin, fent possible prevenir i actuar de manera eficaç i eficient, davant la creació o reaparició de qualsevol tipus d'infrahabitatge a la comarca del Segrià.

L'objectiu principal és, doncs, millorar l'atenció que s'ofereix a les persones que es desplacen per treballar al nostre territori, cercant dignificar les condicions de vida relatives als allotjaments que ocupin. Per aconseguir-ho és indispensable la implicació i treball coordinat de les Organitzacions i

Entitats que treballem en aquest sector (Administracions local i Autonòmica, Sindicats, empresaris i Tercer sector). Sols així es podrà minvar el nombre d'assentaments què posen en risc la salut d'aquestes persones, així com l'impacte social dels municipis afectats.

Objectius Generals i específics

General 1.

1. Intervenir de manera eficaç i eficient davant de la creació o reparació de qualsevol tipus d'assentament/infrahabitatge a la comarca del Segrià, minvant, així, les possibilitats d'implementació dels assentaments, que posin en situació de risc i vulnerabilitat a les persones que els acaben utilitzant, ja sigui de forma temporal o permanent.

Específics 1.

1.1. Elaborar un mapa d'intervenció dels assentaments/infrahabitatges detectats en anys anteriors, i actualitzar-los anualment.

Objectius operatius 1.1

1.1.1 Realitzar un recull de les característiques dels assentaments o estructures similars existents, així com de les persones que els utilitzen, mitjançant visites als municipis on anys anteriors hi havia assentaments.

1.1.2 Sol·licitar la col·laboració de la resta de municipis per cercar informació respecte a l'existència d'assentaments no inclosos en el recull bàsic d'anys anteriors.

1.2. Disposar d'un protocol d'intervenció què permeti portar a terme les actuacions necessàries, amb definició i concreció de responsabilitats i funcions, per part cadascuna de les administracions, organitzacions i entitats que estiguin implicades.

Objectius operatius 1.2

1.2.1 Recollir informació bàsica envers la normativa que regula els aspectes que engloba aquest protocol (habitatge, laboral i Acampada lliure).

1.2.2 Definir i consensuar amb els agents implicats en la redacció del protocol els aspectes bàsics que el configuren i les funcions a desenvolupar.

1.2.3 Compilar el màxim de suports per part d'Ajuntaments, Entitats socials i altres agents per implementar el protocol a tota la Comarca.

1.2.4 Establir convenis d'acceptació del protocol, en els termes establerts, per part dels Ajuntaments del Segrià.

1.3 Desenvolupar les accions que preveu el protocol (expedients contradictoris, neteja i/o enderrocs dels espais objecte d'intervenció, millores, rehabilitacions, intervenció social, etc.) adaptant-se a les característiques del municipis en que s'intervingui.

Objectius operatius 1.3

1.3.1 Informar a tots els Ajuntaments de la implementació del protocol a la comarca, i de les actuacions prioritàries que s'han de desenvolupar per llur compliment en cas de produir-se situacions d'infrahabitatge (entre elles informar del procediment tant als propietaris com als residents), així com de les responsabilitats que l'administració local ha d'assumir al respecte.

1.3.2 Activar les mesures i accions del protocol d'infrahabitatge.

- Realitzar visites periòdiques als llocs susceptibles de creació d'assentaments, per part de l'Equip d'Immigració del Segrià.*
- Elaborar informes dels infrahabitatges detectats (sigui per part de l'Equip d'immigració del Segrià com dels tècnics municipals implicats en el protocol) i comunicar la situació d'infrahabitatge a l'Ajuntament corresponent.*
- Iniciar expedient contradictori, i/o d'altres actuacions previstes en el protocol, per part de l'Ajuntament corresponent.*
- Constituir la comissió permanent d'intervenció local, amb els responsables locals i de les Entitats socials del Territori que puguin col·laborar, amb la promoció i seguiment del Consell Comarcal i Departament de Benestar social i família.*

1.3.3 Realitzar el seguiment, per part del grup motor- DBSF i CCS, pel compliment, de les accions previstes al protocol.

1.3.4 Posar en marxa accions informatives complementàries, (a més de les relacionades amb l'àmbit de gestió administrativa) per informar al màxim de persones que puguin estar implicades (propietaris, empresaris agrícoles, Cooperatives, etc.).

General 2.

2. Millorar les condicions de vida de les persones que es desplacen per treballar al nostre territori i que viuen en assentaments o altres tipus d'infrahabitatges, reduint les situacions de vulnerabilitat que pateixen, cercant dignificar les condicions dels allotjaments que ocupin i/o oferint alternatives, dissenyant una intervenció específica segons les característiques de cada municipi, mitjançant el treball que es durà a terme des de la comissió permanent d'intervenció local.

Específics 2.

2.1. Realitzar una diagnosi de les necessitats detectades durant tot l'any.

Objectius operatius 2.1

2.1.1 Recollir tota la informació derivada de les intervencions relacionades amb l'atenció a les persones que venen a treballar temporalment i les residents de d'altres anys (necessitats i dificultats detectades, recursos emprats i necessaris) a partir de les dades que es poden obtenir de les Entitats que hagin realitzat a alguna intervenció en aquest àmbit de treball.

2.2. Donar resposta a les necessitats bàsiques i/o d'allotjament segons les accions previstes i els serveis i recursos disponibles en cada municipi per part, tant, d'Ajuntaments, Departaments de la Generalitat, com de les Entitats socials de proximitat, seguint els termes que estableixi el protocol.

Objectius operatius 2.2.

2.2.1 Donar a conèixer les actuacions a desenvolupar per part de cadascuna de les Organitzacions i Entitats participants en el protocol, així com dels recursos de que disposa en el moment de la intervenció per atendre les necessitats més bàsiques que es deriven de viure en aquest tipus de situació de vulnerabilitat.

2.2.2. Implicar als Ajuntaments i les Entitats Socials locals per elaborar un full informatiu, actualitzar-la anualment, dels serveis i recursos que s'ofereixin per part de l'Ajuntament, Consell Comarcal i les Entitats Socials implicades.

2.2.3 Desenvolupar les mesures, accions i serveis de suport general establertes durant tot l'any així com aquelles més específiques que s'implementin en períodes concrets com és durant la campanya fruitera:

- Suport als Ajuntaments durant tot l'any, però reforçant durant la campanya fruitera als que tenen un major nombre de persones itinerants i ofereixen serveis bàsics d'acollida i atenció als temporers, o d'altres actuacions específiques que es vagin implementant, amb la participació de la resta de components de la Comissió permanent d'intervenció local del protocol.
- Treballar coordinadament amb les entitats locals que treballen en aquest àmbit.
- Suport i atenció personalitzada als temporers i residents permanents.
- Realitzar un seguiment periòdic dels assentaments/infrahabitatges per part de l'Equip d'Immigració del Consell Comarcal, amb el suport de les Entitats i administracions implicades.

2.2.4. Realitzar plans d'intervenció per millorar les condicions de les persones residents en els assentaments, amb la participació de Creu Roja, Càrites i d'altres Entitats col·laboradores.

- Visites periòdiques als assentaments
- Entrevistes als temporers residents
- Establir plans d'intervenció per millorar la seva situació amb els serveis i/o recursos generals o de forma específica en cada municipi, a partir del treball de la Comissió permanent d'intervenció local del protocol (DBSF, Consell Comarcal Segrià, Creu Roja, Càrites i Ajuntament).
- Coordinació periòdica amb els Actors/agents que participen en el protocol.

- *Aplicació dels diferents serveis destinats per les parts implicades.*

2.3. Programar i portar a terme actuacions que millorin les possibilitats d'allotjaments adients per als temporers desplaçats durant les campanyes fruíteres, amb el suport dels Sindicats laborals i d'empresaris agrícoles.

Objectius operatius 2.3

2.3.1 Promoure accions que millorin les condicions d'allotjament de les persones que treballen en l'àmbit agrari, dins i fora de la campanya, implicant el màxim d'Agents vinculats en les feines agrícoles (cooperatives agrícoles, Sindicats, organitzacions empresarials, etc.).

2.3.2 Disposar d'un recull de les actuacions, dissenyades especialment, per abordar aquest tema, per part dels organismes i/o Entitats d'àmbit agrari, a nivell Comarcal i/o municipal.

- *Coordinació amb Organismes i Entitats agràries implicades en aquest protocol.*

- *Avaluació anual conjunta.*

General 3.

3. Optimitzar els recursos existents i crear-ne de nous, sí s'escau, de manera coordinada amb la màxima implicació de les diferents administracions i dels agents socials del territori.

Específics 3.

3.1. Elaborar un informe dels recursos disponibles (actualitzar anualment).

Objectius operatius 3.1.

3.1.1 Recollir la informació de cada Organització i Entitat implicada o que col·labori de manera directa o indirectament en aquest àmbit d'actuació (Ajuntaments, ONGs, Sindicats laborals, Sindicats agraris, cooperatives agrícoles, etc.).

3.2 Dissenyar, proposar i implementar (si s'escau) els nous recursos acordats.

Objectius operatius 3.2

3.2.1 Establir coordinacions interinstitucionals per valorar conjuntament les necessitats no cobertes, definir i implementar les accions a desenvolupar per d'abordar-les, tant a nivell comarcal com municipal.

3.2.2 Elevar propostes als Organismes i/o Estaments oficials corresponents per disposar dels recursos necessaris acordats en la Comissió permanent d'intervenció local o en Plenari del Protocol (Assemblea oberta a tots els Ajuntaments i Entitats participants en el protocol).

AMBIT D'APLICACIÓ

L'àmbit territorial d'aquest protocol és la Comarca del Segrià.

En l'àmbit d'aplicació, en sentit més ampli, estableix varis nivells:

1. Administració local:

Ajuntaments de la comarca del Segrià, especialment aquell amb més incidència de mobilitat de persones a la recerca de feina.

2. Edificacions o estructures infrahabitatge:

Propietaris de les edificacions o estructures objecte d'intervenció del present protocol.

3. Persones residents en assentaments/infrahabitatges: Que viuen, de manera temporal o permanent.

Sense autorització per treballar.

Amb autorització per treballar

Grups familiars

Menors immigrants amb i sense referents familiars.

En l'apartat d'intervenció es desglossa més detalladament el tipus d'actuació que es portarà a terme segons l'àmbit d'aplicació i les Organitzacions i Entitats que hi participen.

FUNCIONS DE LES ENTITATS PARTICIPANTS

Les funcions de cadascuna de les Entitats que intervenen en aquest protocol es poden resumir en:

Ajuntaments de la Comarca

Funcions

- Promoció de mesures, serveis i recursos per atendre les necessitats socials bàsiques de les persones objecte d'aquest protocol que es trobin en el terme municipal.
- Posar en marxa mesures que facilitin la progressiva reducció d'infrahabitges, evitant amb accions preventives que es generin nous.
- Participació activa en la Comissió permanent, potenciant la resolució dels problemes locals relacionats amb el protocol.
- Implicació directa la realització de les accions acordades en la comissió permanent.
- Oferir informació i orientació, si s'escau, a les cooperatives i empresaris agrícoles locals, per millorar les possibilitats d'allotjaments i condicions laborals de les persones treballadores que venen a la comarca, afavorint, alhora, l'acomplir de la normativa laboral existent (contractacions, cotitzacions reals, allotjaments adients, etc.), i informar dels, possibles, ajuts públics existents en cada moment, amb el suport del Departament de Benestar social i Equip del Consell Comarcal (inicialment, més endavant poden ampliar-se a d'altres Entitats com Sindicats, etc.).

Departament de Benestar social i família

Funcions.

- Col·laboració en tot allò que pugui afavorir el suport per part de diferents Departaments de la Generalitat i d'altres Organismes i/o Entitats, per tal d'assolir els objectius establerts.
- Supervisió de la correcta implementació i desenvolupament del protocol.
- Participació en la Comissió permanent.
- Implicació en la recerca de recursos, ajuts, subvencions que puguin donar resposta a necessitats detectades amb el protocol.
- Participació en l'avaluació anual i trasllat dels resultats obtinguts per donar tràmit a les necessitats expressades durant la implementació del protocol.
- Convocar anualment una assemblea general per avaluar la implementació del protocol.
- Convocar, si s'escau, als participants en el protocol per donar resposta a situacions d'emergència sobrevingudes.

Consell Comarcal del Segrià .

Funcions:

- Detecció i valoració inicial de les condicions dels assentaments/infrahabitges i de les característiques i situació que pateixen les persones que hi resideixen.
 - Coordinació de les actuacions programades en el protocol, i de manera més específiques les que s'acordin des de la Comissió permanent.
 - Suport i seguiment de la implementació de les accions que corresponguin dur a terme a cadascuna de les parts implicada en els diferents àmbits d'intervenció acordats.
 - Facilitarà informació relacionada amb l'àmbit laboral als Ajuntaments que ho sol·licitin, coordinant-se amb els Sindicats perquè hi participin en aquestes tasques de suport i orientació.
 - Elaboració de la memòria-avaluació anual recollint les aportacions en Plenari dels representants municipals i Entitats que han col·laborat en la implementació del protocol.
 - Elevació de les propostes que vagin sorgint al Departament de Benestar social i família o d'altres que hi puguin requerir-se per assolir els objectius establerts.
- * En cas que l'Equip d'Immigració del Segrià, per algun motiu justificable, no pugui realitzar la valoració prèvia, pot sol·licitar la col·laboració puntual d'altres participants en el protocol, per evitar l'endarreriment de la intervenció.

Entitats socials

- *Informació i assessorament respecte a la situació que pateixen les persones objecte d'intervenció*
- *Col·laboració i participació en la xarxa d'entitats del territori.*
- *Participació en la Comissió permanent, potenciant la cerca de solucions al problemes locals*
- *Col·laboració en les actuacions que s'acordin en la comissió permanent.*

Tot i que en el moment d'iniciar aquest protocol les Entitats socials que han col·laborat activament durant molt temps i molt especialment en el disseny d'aquest protocol són Càrites i Creu Roja de Lleida, les funcions es fan extensibles a qualsevol Entitat social de la Comarca que pugui aportar el seu suport a l'assoliment dels objectius d'aquest protocol.

Comissió permanent d'intervenció local

Composició :

- *Ajuntament objecte d'intervenció social específica.*
- *DBSF*
- *Consell Comarcal del Segrià: Equip d'Immigració.*
- *Entitats Socials.*

Funcions.

- *Recollir les demandes d'intervenció social a nivell local, així com les relacionades amb el procediment contradictori administratiu.*
- *Anàlisi conjunt de la situació de partida (amb el suport dels informes dels tècnics del territori).*
- *Elaboració conjunta del pla d'intervenció a desenvolupar amb les accions concretes, per resoldre les situacions que requereixen d'intervenció, tenint en compte les característiques de cada municipi.*
- *Establiment de mecanismes de suport i control per al correcte desenvolupament de les actuacions previstes.*
- *Vetllar pel compliment dels acords establerts en aquesta comissió.*

PROCEDIMENT DE LA INTERVENCIÓ AL TERRITORI.

1. DETECCIÓ DELS ASSENTAMENTS/INFRAHABITATGES.

Es poden tenir coneixement de la possible existència d'un assentament/ infrahabitatge per diferents vies, seguint en cada supòsit el procediment següent:

1) Equip d'immigració del Consell

- *Realitzarà una visita ocular a l'assentament/infrahabitatge, recollirà les dades bàsiques segons la fitxa-infrahabitatge.*
- *Passarà un breu informe, adjuntant la fitxa-infrahabitatge a l'Ajuntament corresponent, i al Departament de BSF.*

2) Policia local o agutzil

- *Realitzarà una visita ocular a l'assentament i emplenarà la fitxa-infrahabitatge.*
- *Passarà un breu informe, adjuntant la fitxa-infrahabitatge a l'Ajuntament corresponent i enviarà una còpia a l'Equip d'Immigració del Consell (què reenviarà al DBSF) perquè es posi en marxa els mecanismes d'intervenció corresponents.*

3) Altres agents socials del territori (Entitats social per exemple Càrites, Creu Roja, Associació local, voluntariat, persones a títol personal, serveis socials, etc.).

- *Informarà a l'Equip d'immigració del Consell Comarcal del Segrià, perquè realitzi la comprovació i reculli més informació per activar el procediment d'intervenció (social i administratiu).*

2. INTERVENCIÓ SOCIAL.

L'estructura d'aquest apartat parteix d'una breu descripció de les situacions susceptibles d'ésser abordades dins del protocol, per continuar amb el procediment d'intervenció a seguir per part de les Entitats implicades.

Situacions susceptibles d'intervenció social.

Aquest protocol pretén, a més d'abordar el problema relacionat amb les edificacions o estructures considerades infrahabitatges de la comarca, incidir molt especialment les situacions de vulnerabilitat en que es troben les persones que hi viuen en aquests assentaments/infrahabitatges, independentment de la seva situació documental, per reduir-les, dignificant les condicions de vida i/o oferint alternatives, segons cada cas.

Per treballar aquests objectius cal disposar d'un model d'intervenció general i un altre més específic (segons les característiques de cada municipi) i que es posarà en marxa mitjançant el treball de la comissió permanent d'intervenció local.

Recollint aquestes dos vessants d'intervenció, esmentades: estructures infrahabitatges i intervenció amb persones afectades, es requereix establir diverses línies de treball, seguint els àmbits d'aplicació (referits anteriorment), amb un especial èmfasis en l'abordatge relacionat amb el procediment d'intervenció amb les persones residents als assentaments/infrahabitatges.

A nivell general a totes les persones residents se las informarà de l'inici de l'expedient d'infrahabitatge, indicant el procediment que es seguirà en funció de les característiques del lloc i municipi en que viuen.

Característiques de situacions susceptibles d'intervenció:

Persones sense autorització per treballar.

Són persones que no disposen d'autorització per treballar i no poden accedir a serveis com els allotjaments en albergues per treballadors, tot i que estiguin treballant sense contracte. Per tant no disposen de gaires opcions de millorar la seva situació. Resten al territori esperant que els agafin per treballar il·legalment uns dies, amb la doble esperança:

a) percebre uns diners que els permetin subsistir mínimament un temps.

b) tenir l'oportunitat de trobar un empresari que els ofereixi un contracte de treball per poder regularitzar la seva situació. La motivació és molta i per tant resulta difícil renunciar-ne.

Davant d'aquesta situació s'han de cercar alternatives, fora dels assentaments, de manera que se'ls permeti millorar les condicions en que es troben, en un entorn menys vulnerable, on hi tinguin referents familiars, amistats, o altres probabilitats de subsistir més adequadament.

Persones amb problemes de salut, però sense cobertura sanitària, i que requereixen una atenció mèdica continuada, (donat que sense documentació legalment sols es disposa de cobertura sanitària d'urgència) fet pel qual caldrà activar els mecanismes d'actuació oportuns per minvar l'agreujament de les condicions físiques i mentals d'aquests malalts.

Persones amb autorització per treballar

Les persones amb autorització per treballar, que podrien accedir als diferents albergs municipals o gestionats per Cooperatives o Sindicats del territori sí es confirmen la contractació per part d'algun empresari de la zona.

Grups familiars

Es pot tractar de famílies que viuen en infrahabitatges, inicialment arribades cercant treballar a la campanya frutera i/o trobar feina més estable. I que s'han quedat a viure en edificacions que no reuneixen les condicions d'habitabilitat mínimes, perquè no els suposa cap cost o el cost és molt baix i assequible.

Menors d'edat amb referents familiars.

En els casos en que els infants visquin amb els seus referents en el mateix assentament/infrahabitatge, es treballarà amb els parents per millorar les condicions de vida dels infants/adolescents en el menor temps possible, deixin de viure en aquestes condicions de vulnerabilitat.

Menors d'edat immigrants sense referents familiars.

En els assentaments/infrahabitatge que es trobi un menor d'edat immigrant no acompanyat, es duren a terme les accions necessàries per protegir aquests infants i/o adolescents, actuant d'urgència. En els casos que no estiguin documentats es procedirà segons el protocol establert per determinar l'edat¹⁵. Si la determinació de l'edat confirma que ens trobem davant un menor d'edat, haurà de ser posat a disposició dels serveis de protecció de menors, sense oblidar que s'haurà de resoldre entre la seva repatriació o permanència a Espanya (articles 35.4 i 35.5, LO 2/2009 i articles 190 a 196 del Reglament d'Estrangeria).

En l'annex 2 es defineixen algunes de les situacions que requeriran una intervenció d'urgència.

Procediment de la intervenció social.

En el moment d'abordar la intervenció social, cal tenir present que, cadascuna de les Entitats implicades té unes funcions, que, en determinades circumstàncies, poden ésser assumides per un altre dels actors participants previ acord entre les parts, per tal de cobrir les necessitats més immediates.

Tot seguit exposem les accions a dur a terme en el procediment d'intervenció social pels Organismes i Entitats implicades inicialment.

Ajuntaments

Els Ajuntaments que tinguin coneixement de l'existència d'un assentament/infrahabitatge en el seu terme municipal:

- ◆ *Iniciaran les accions necessàries per obrir l'expedient administratiu corresponent.*
- ◆ *Per tal d'atendre les necessitats d'urgència de les persones que hi visquin en aquests espais, col·laborarà aportant els recursos i mitjans que tingui disponibles.*
- ◆ *En els casos que es requereixi una intervenció més complexa participarà amb la comissió permanent d'intervenció local, prèviament constituïda mitjançant el suport i coordinació de l'Equip d'immigració del Segrià (EIS), a fi d'elaborar el pla d'intervenció que pugui resoldre la situació que requereix d'intervenció.*

Relacionat, específicament, amb el període de campanyes fruïteres.

- ◆ *Facilitarà informació i orientació als empresaris agrícoles (xerrades, tallers, cartes, pregons, bolletins, etc.) envers els drets i deures laborals (d'empresaris i treballadors) relacionats amb les feines agrícoles, incidint molt directament en les responsabilitats inherents a l'ús adequat de persones empleades en aquests tipus de feines.*
- ◆ *Farà arribar als empresaris agrícoles la informació, que pugui rebre per part de sindicats, cooperatives i altres departaments envers possibles ajuts públics per l'adequació d'allotjaments etc.*

Equip d'Immigració del Consell Comarcal del Segrià. (EIS)

Dins del procediment general, l'equip d'immigració, paral·lelament a la intervenció derivada de la detecció de l'assentament:

Recollirà informació bàsica de cadascuna de les persones que requereixin intervenció social.

Informarà del procediment a seguir (tant administratiu com social), així com dels recursos i serveis disponibles (entregant un full informatiu, si existeix); i amb la col·laboració, si s'escau, de les entitats socials del territori i comarca, elaborarà un pla d'intervenció social individualitzat abordant els aspectes que s'escaigui: social, laboral i d'habitatge.

Contingut bàsic dels plans d'intervenció social

Descripció de la problemàtica

Necessitats a resoldre

Objectius a assolir

Metodologia de la intervenció

Indicadors d'avaluació

Termini de durada del PI.

¹⁵ Normalment consisteix en un peritatge ossi de forma que, mitjançant el contrast d'una radiografia de la mà o canell de la persona examinada amb un model preestablert, s'obté com a resultat un arc d'edats possibles en funció dels nusos d'ossificació i de la persistència de cartílags

Derivarà als serveis socials locals aquelles persones que puguin accedir als serveis socials per acollir-se a alguns dels serveis i recursos socials normalitzats del municipi.

Passarà la fitxa d'intervenció als d'altres equips-tècnics que participin amb serveis que es puguin disposar per orientar-lo i establir plans d'intervenció específica, cercant alternatives que afavoreixin resoldre la situació que pateix.

Durant els períodes de major mobilitat poblacional al territori:

- ◆ *L'EIS facilitarà informació respecte als serveis i recursos específics als que es puguin acollir.*
- ◆ *En els casos que sigui recomanable i s'estableixi en el pla d'intervenció podran gestionar, en funció de cada cas i dels recursos disponibles a nivell local i comarcal, diferents opcions com pot ser el facilitar el desplaçament nacional, o d'altres segons s'acordi en la comissió permanent d'intervenció local.*
- ◆ *Es podran distribuir alguns quids d'higiene, amb la col·laboració de les entitats socials que col·laborin, si disposen dels mitjans per fer-ho, participant l'EIS i Entitats socials, tant en la captació dels materials com en la distribució i repartiment.*
- ◆ *Podrà proporcionar medicaments per als casos d'urgència, així com material sanitari (prevenció i tractaments picades de mosquits) en aquells assentaments amb circumstàncies més precàries, per la qual cosa cercarà el suport de donacions d'entitats privades i la col·laboració d'Ajuntaments i Entitats socials del territori.*

En els casos d'intervenció amb persones amb problemes de salut, però sense cobertura sanitària, l'EIS plantejarà aquests casos a la comissió permanent d'intervenció local, per cercar una resposta adequada, com podrien ser:

Empadronament d'urgència amb suport de l'Ajuntament.

Derivació als serveis de salut, amb un informe o full de derivació en aquells casos en que sigui necessari per minvar l'agreujament de les condicions físiques i mentals d'aquests malalts.

Altres mesures, actualment no concretades, que ho facilitin i que es puguin obrir en un futur.

Grups familiars

Si hi ha menors d'edat, es comunicarà aquesta situació als serveis socials i/o EAIA (sí ens trobem davant d'un possible desemparament preventius (Art. 110.2 de la Llei 14/2010), perquè actuïn seguint els terminis i directrius específiques de la legislació vigent a Catalunya (Llei 14/2010, 27 de maig, dels drets i les oportunitats en la infància i l'adolescència, i , si s'escau, el protocol per a la intervenció en xarxa de les situacions de risc i/o maltractaments a la infància i adolescència).

Menors d'edat immigrants sense referents familiars.

L'EIS ho comunicarà als Serveis socials d'atenció primària, que seran els responsable de realitzar les comprovacions oportunes per intentar localitzar llurs referents familiars, i en cas de considerar-ho necessari ho comunicarà a l'Equip d'atenció a la infància i adolescència (EAIA) del Consell Comarcal del Segrià, posant en marxa el protocol de protecció dels infants i adolescents establert a Catalunya. En el cas que els infants no tinguin referents familiars propers, l'EAIA informará a la Direcció General d'Atenció a la Infància activant el protocol d'atenció a la infància i adolescència en risc.

Menors d'edat amb referents familiars.

En els casos en que els infants visquin amb els seus referents en el mateix assentament/infrahabitatge; els SSAP, un cop informats d'aquesta situació per part de l'EIS, iniciarà les actuacions que s'escaiguin perquè, en el menor temps possible, els infants deixin de viure en aquestes condicions de vulnerabilitat.

Si en el moment de realitzar les visites els menors d'edat, estiguessin sols, (referents familiars no presents a l'assentament/infrahabitatge objecte d'intervenció), es posarà en coneixement dels serveis de seguretat ciutadana locals perquè vetllin per aquests menors fins que els familiars es puguin fer càrrec d'ells, aixecant la corresponent acta i comunicació de les obligacions que els pertoca com adults amb responsabilitats amb els infants, per evitar es repeteixin situacions similars.

* Si es detecta una possible situació de risc per qualsevol dels agents del territori, mitjançant la intervenció directa o derivat de la coordinació amb altres professionals, s'ha de comunicar directament als Serveis socials¹⁶ del municipi i elevar una còpia del full de derivació a la comissió permanent, mitjançant e-mail a l'EIS, amb l'objectiu de fer el corresponent seguiment del cas i valorar conjuntament possibles accions que puguin minvar els factors de risc d'aquests infant/adolescents.

En cas que l'Equip d'Immigració del Segrià, no pugui realitzar la valoració inicial, delegarà, aquesta i altres funcions si s'escau, a les Entitats socials (Creu Roja i/o Càrites) per evitar l'endarreriment de la intervenció i, per tant, un perjudici innecessari per als infants/adolescents afectats.

Entitats socials

Les Entitats socials, un cop EIS hagi realitzat la valoració inicial, seran convocades a participar a la Comissió permanent d'intervenció local, per col·laborar en el disseny del pla d'intervenció grupal i/o individualitzat que permeti assolir els objectius que conjuntament s'estableixin.

Comissió permanent.

Aquest òrgan es reunirà formalment quan en un municipi es produeixi una situació que requereix d'una intervenció i/o un pla d'actuació específic.

- ◆ L'Equip d'Immigració del Segrià, un cop constada la situació i que requereix d'intervenció per part de la comissió permanent d'intervenció local, contactarà amb els responsables municipals, Departament de Benestar Social i representants de les Entitats socials del territori, que en formen part, per concretar una reunió, que s'haurà de dur a terme en un termini no superior a 96 hores (4 dies) des del moment de la visita a l'assentament.
- ◆ L'EIS notificarà la convocatòria via correu electrònic i telefònicament.
- ◆ Les Entitats i Ajuntaments hauran de respondre, acceptant inicialment la proposta de data suggerida o bé proposant una altra, sense que el període màxim de realització de la sessió de treball sigui superior a una setmana des de la data de visita a l'assentament per part de l'EIS.
- ◆ Prèviament a la reunió que tindria lloc al Departament i/o al Consell Comarcal del Segrià, o en el propi Ajuntament segons s'acordi, es farà arribar a tots els components de la comissió l'informe de la situació que requereix d'intervenció específica al municipi.
- ◆ Durant la reunió de treball es complimentaran cadascun dels apartats bàsics del pla d'intervenció tenint en compte els serveis i recursos disponibles (personal, econòmics i materials) i les accions que es duren a terme i es cercarà la implicació d'altres Organismes i Entitats per ampliar les possibilitats de resolució de la situació de partida.

Un aspecte que afecta a tots els actors participants és el compliment del dret a la CONFIDENCIALITAT de les dades de les persones ateses, així com dels professionals que intervinguin en els diferents procediments i/o actuacions, d'acord amb la legislació vigent, llevat que existeixi un manament judicial exprés que requereixi la seva identificació.

3. INTERVENCIÓ ADMINISTRATIVA.

Procediment expedient Infrahabitatge/ruïna

Un cop assabentat l'Ajuntament (per les diferents vies explicades en la fase de detecció) de l'existència d'un assentament/infrahabitatge ocupat en el municipi, i amb disponibilitat de l'informe inicial i fitxa d'infrahabitatge.

Des d'un principi, s'informarà a les persones que hi viuen, en les edificacions afectades, del procediment que es seguirà.

L'Ajuntament portarà a terme les següents actuacions:

1. Iniciar del procediment administratiu per part del/de la secretari/a.

¹⁶ El compromís per part de tots/es els/les professionals i els Serveis de comunicar i activar els procediments és fonamental per garantir l'atenció als infants/adolescents i llurs famílies (art. 24 i 100 de la LDOIA).

2. Instar als serveis tècnics municipals la realització d'inspecció corresponent per emetre l'informe tècnic.

3. Donar audiència als propietaris, residents per posar de manifest a les persones interessades, de conformitat amb l'article 51 de la Llei 26/2010, de 3 d'agost, de Règim Jurídic i de procediment de les administracions públiques de Catalunya, amb trasllat literal de l'informe tècnic, perquè en el termini establert al·leguin i presentin per escrit els documents i justificacions que considerin procedents en defensa dels seus drets o interessos.¹⁷

4. Transcorregut el termini d'al·legacions, els Serveis Tècnics Municipals evacuaran l'Informe Tècnic corresponent juntament amb la proposta de resolució que sigui procedent al seu parer.

5. Conclòs l'expedient, els Serveis Municipals competents. La Secretaria elevarà informe-proposta amb totes les actuacions a l'Alcalde per a la seva resolució definitiva, fet que no eximeix als propietaris de les responsabilitats de tot ordre que se'ls puguin exigir per negligència en els deures de conservació i rehabilitació que els corresponguin, segons l'article 197 del Decret Legislatiu 1/2010, de 3 d'agost, pel qual s'aprova el Text Refós de la Llei d'Urbanisme.

6. Un cop resolt l'expedient i posat en coneixement de la resolució al/s propietaris, se'ls instarà perquè realitzin les mesures que corresponguin.

7. En cas que el/la propietari no dugui a terme en els terminis establerts les accions establertes, i en cas de perill per a les persones que hi viuen o veïns afectats, l'Ajuntament pot executar-les subsidiàriament en els casos establerts per la Llei.

Paral·lelament i complementàriament a la realització dels procediments administratius que s'escaiguin, Alcalde vetllarà perquè es puguin dur a terme:

- Netejar els espais ocupats de deixalles i brutícia, i retirar tot el mobiliari (taules, cadires, matalassos....).
- Tapiar o enderrocar tots aquells espais ocupats que puguin suposar un risc físic per a les persones.
- En cas de no poder dur a terme aquestes accions i en previsió d'ocupament d'assentaments romanents d'altres anys, s'haurien de vetllar per facilitar punts d'aigua potable, espais o serveis on poder cobrir les necessitats higièniques bàsiques i garantir la recollida de deixalles, per tal de reduir les condicions de vulnerabilitat de les persones que els acaben ocupant.

Empadronament en llocs no autoritzats.

D'acord amb els punts 3 i 4 de la Resolució de 4 de juliol de 1997, per la qual es dicten instruccions tècniques als Ajuntaments sobre actualització del Padró Municipal, el Padró ha de reflectir el domicili on realment viu cada veí del municipi. D'acord amb aquest objectiu, la norma fonamental que ha de presidir l'actuació municipal de gestió del Padró és la continguda en l'article 17.2 de la Llei 7/1985, de 2 d'abril, Reguladora de les Bases de Règim Local, en la seva nova redacció donada per la Llei 4/1996, de 10 de gener, Realitzaran les actuacions i operacions necessàries per mantenir, actualitzats els seus Padrons de manera que les dades contingudes en aquests concordin amb la realitat.

En relació a la petició d'empadronament en llocs no autoritzats, sí existeix un lloc fix de residència dins del municipi se li ha d'empadronar en el mateix, independentment de les circumstàncies que afectin al domicili en qüestió (caravana instal·lada en lloc no autoritzat, locals i naus industrials abandonades, espais en els quals l'ordenament legal no permet el seu ús com a habitatge, assentaments que no tenen concedida l'habitabilitat, que estan declarats en ruïna, etc.).

D'altra banda, si el gestor del Padró té constància, al moment de realitzar una inscripció, que una persona es va a empadronar en un assentament no autoritzat, com són els casos exposats d'una caravana instal·lada en un lloc públic, d'un domicili que està declarat en ruïna o sobre el qual

¹⁷ En cas de declaració de ruïna, sí aquesta afecta a un bé catalogat, objecte d'un procediment de catalogació o declarat bé cultural, es remetrà l'expedient al departament de la Generalitat que sigui competent per raó de la matèria perquè emeti informe en el mateix termini, als efectes d'allò que preveu l'article 190.4 de la Llei d'Urbanisme de Catalunya.]

s'està tramitant un expedient pera el seu enderrocament, etc., ho haurà de posar en coneixement de l'interessat sent aquest, en qualsevol cas, el responsable de residir en aquest domicili i empadronar-se en el mateix.

- A nivell pràctic, l'Ajuntament te 2-3 mesos per fer les indagacions corresponents, un cop constatat (personar-se en reiterades ocasions en el domicili indicat en la sol·licitud d'empadronament) que realment hi viu on ha manifestat, se l'ha d'empadronar. Amb l'obligació de l'Ajuntament de respondre raonadament de la decisió adoptada.

Procediment d'acampada lliure

Un cop assabentat l'Ajuntament de l'existència d'un grup de persones que estan portant a terme una acampada lliure en territori municipal, sinó disposa de l'informe inicial ni fitxa d'infrahabitatge:

- *Donarà avís a l'Agutzil o policia local perquè constati aquest fet i realitzi el corresponent informe inicial.*
- *Un cop entrat a l'Ajuntament l'informe que informa de forma fefaent d'aquesta acampada lliure, tant si és la persona designada per l'Ajuntament, o si s'ha rebut l'informe per part de l'EIS, l'Ajuntament portarà a terme les següents actuacions:*
 - *Informarà a les persones que hi ocupen l'espai d'acampada de les següents obligacions:*
 - El nombre màxim de tendes és quatre, que hauran d'estar separats l'un de l'altre, com a mínim, per una distància de 250 m*
 - Permanència màxima de quatre dies al mateix lloc*
 - Els practicants de l'acampada lliure estan obligats a deixar els llocs que hagin utilitzat en les mateixes condicions naturals en què els han trobat.*
 - Respectar l'entorn i no causar problemes amb el veïnat sota l'obertura del corresponent expedient sancionador en aplicació dels reglaments de civisme i convivència i legislació reguladora del mediambient.*
 - Les acampades lliures per a grups superiors a quatre tendes o quatre dies, han de ser específicament autoritzades pel Departament de Treball, Indústria, Comerç i Turisme i no es poden fer a menys de 3 quilòmetres d'un càmping, llevat que per raons d'interès públic o turístic es consideri necessari.*
 - *Recollirà les dades necessàries per poder constatar posteriorment, sí segueixen restant l'acampada lliure, que segueixen essent les mateixes persones que ja varen estar informades i se les demanarà deixin lliure el lloc, sota l'advertiment d'iniciar els procediments sancionadors que corresponguin.*

Esquemes dels diferents procediments d'intervenció del protocol

Seguidament es presenten uns esquemes que pretenen resumir de forma visual el procediment a seguir en les diferents tipologies d'intervenció detallades anteriorment i que són:

Esquema procediment d'intervenció infrahabitatge

Esquema procediment Acampada lliure

Esquema procediment intervenció social.



**Consell Comarcal
del Segrià**

ESQUEMA PROCEDIMENT D'INTERVENCIÓ INFRAHABITATGES

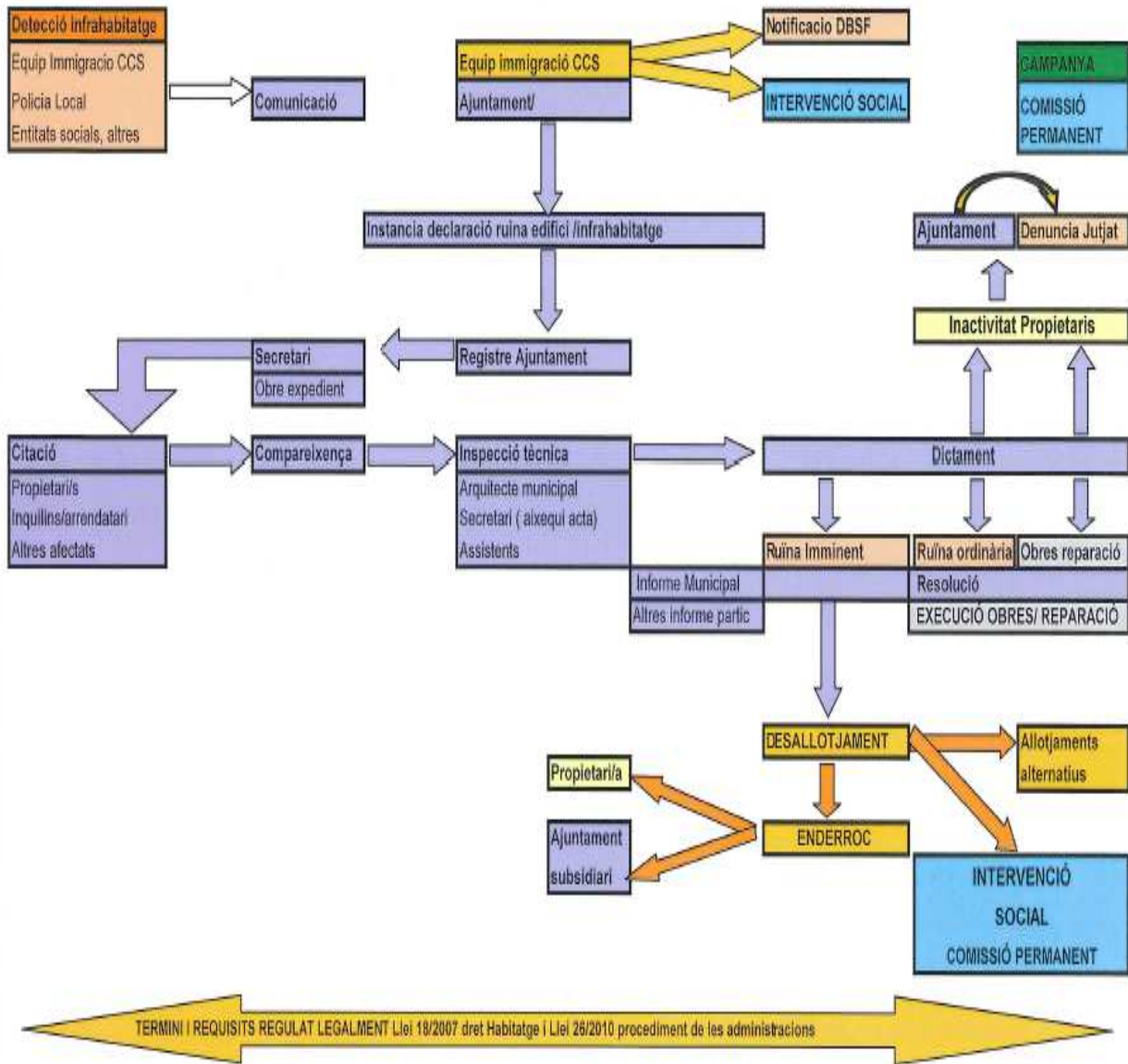



Consell Comarcal del Segrià

ESQUEMA PROCEDIMENT ACAMPADA LLIURE

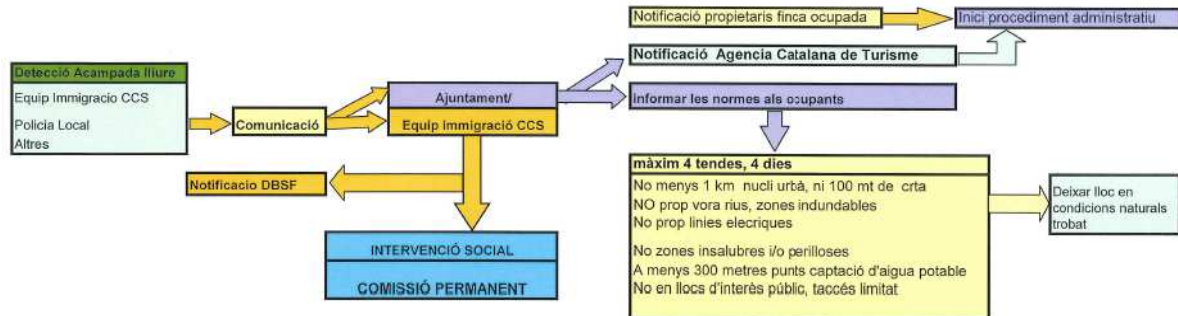

ESQUEMA INTERVENCIÓ SOCIAL

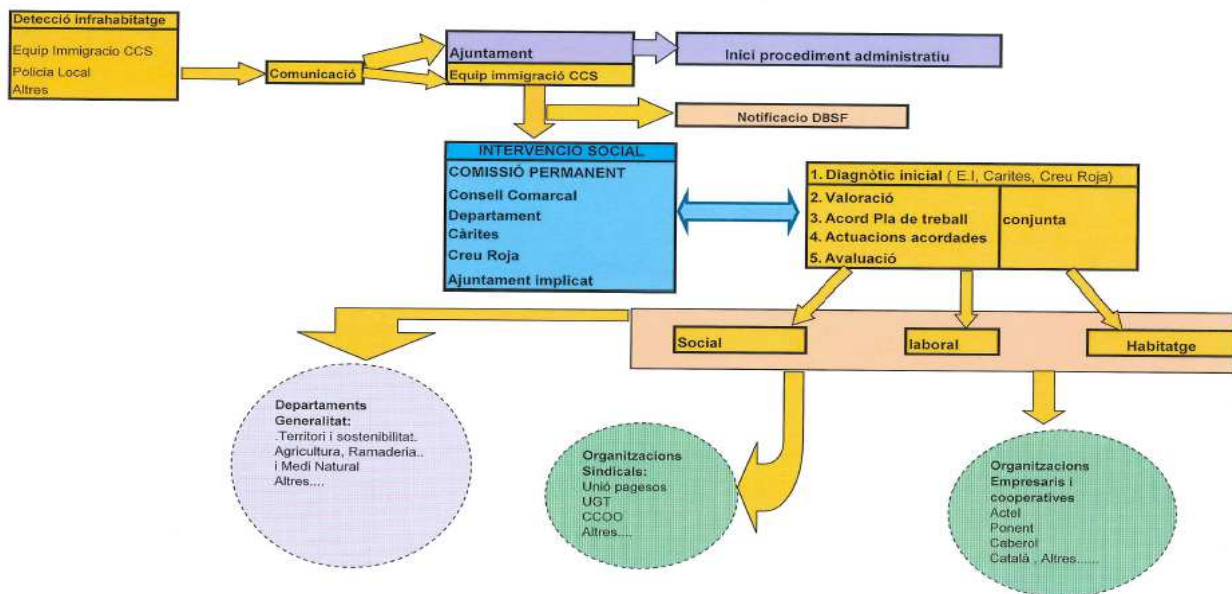

Aquest document es la part específica del document elaborat per disposar del protocol d'intervenció en infrahabitatges a la Comarca del Segrià. El document complert és molt més extens, que serà facilitat a petició dels Ajuntaments i Entitats interessats.

Els sota signants, accepten els termes recollits en aquest document, a Lleida, dia ___ d'Abril de 2015.

Segon. Facultar el president per a que procedeixi a la seva signatura

Tercer. Trametre aquest acord als ajuntaments de la comarca així com la fitxa d'adhesió a aquests protocol.

La Sra. Neus Ramonet explica que des del Consell Comarcal s'ha fet una aposta per tenir una eina que faciliti als alcaldes l'actuació davant del problema dels assentaments, sobretot ara, durant la campanya de la fruita. Hem treballat amb col·laboració amb el Departament de Benestar i Família, s'han fet un seguit de reunions i s'ha arribat a la formalització d'un protocol que pretén ser una eina dinàmica, àgil i renovable en funció de les necessitats que vagin sortint a nivell de territori; es va presentar al Consell d'Alcaldes.

El President comenta que també han participat entitats socials com Càritas. Agraïxo als tècnics de la casa tota la feina feta.

8. Acord d'aprovació del conveni a signar entre la Diputació de Lleida i el Consell Comarcal del Segrià per la prestació dels serveis tècnics i del servei de SAT

Els articles 28 i 30 del Decret Legislatiu 4/2003 de 4 de novembre que aprova el text refós de la Llei d'organització comarcal de Catalunya atribueix als Consells Comarcals les competències en matèria d'assistència, cooperació i assessorament als municipis.

L'article 36 de la Llei 7/1985 de 2 d'abril reguladora de les bases de règim local en la redacció donada per la Llei 27/2013, de 27 de desembre de racionalització i sostenibilitat de l'administració local disposa el següent:

1. Son competències pròpies de la Diputació o entitat equivalent les que li atribueixen en aquest concepte les lleis de l'Estat i de les Comunitats Autònomes en els diferents sectors de l'acció pública i en tot cas, les següents:
 - L'assistència i cooperació jurídica, econòmica i tècnica als Municipis especialment als de menys capacitat econòmica i de gestió En tot cas garantirà en els municipis de menys de 1.000 habitants la prestació dels serveis de secretaria i intervenció.

Vist el contingut del conveni a signar entre el Consell Comarcal i la Diputació de Lleida, en matèria de cooperació i assistència municipal per a l'any 2015, que ha de permetre al Consell Comarcal prestar les competències que té legalment atribuïdes,

Vist l'informe de la Comissió Informativa d'Hisenda, Règim Interior, Empresa i Ocupació, de 12 de maig de 2015,

A proposta de la presidenta de la Comissió, el Ple acorda per unanimitat el següent:

Primer. Aprovar el contingut del conveni entre la Diputació de Lleida i el Consell Comarcal del Segrià en matèria de cooperació i assistència municipal, anualitat 2015, que es transcriu a continuació:

Lleida,

REUNITS:

D'una part, II-Im. Sr. Joan Reñé i Huguet, president de la Diputació de Lleida, en nom i representació de la Corporació, en virtut de les atribucions que li confereix l'article 34 de la Llei 7/85 de 2 d'abril, reguladora de les bases de règim local (LRBRL), en relació amb el número 3 de l'article 90 del Decret legislatiu 2/2003, de 28 d'abril, pel qual s'aprova el Text refós de la Llei municipal i de règim local de Catalunya (LMRLC), i, de conformitat amb l'acord adoptat pel Ple de la Diputació, en sessió de 20 de març de 2015.

D'altra part, l'II-Im. Sr. Pau Cábré i Roure, president del Consell Comarcal del Segrià, en nom i representació de la Corporació, de conformitat amb el que disposa l'article 13 del Decret legislatiu 2/2003, de 4 de novembre, pel qual s'aprova el Text refós de la Llei de l'Organització comarcal de Catalunya (LOCC), degudament autoritzat pel

Ambdós en la representació amb la qual actuen,

EXPOSEN:

I. La Llei 27/2013, de 27 de desembre, de racionalització i sostenibilitat de l'Administració local (LRSAL) dona nou redactat a l'article 36 de la LRBRL i disposa que les diputacions provincials, en l'exercici de les seves competències pròpies, prestaran assistència i cooperació jurídica, econòmica i tècnica als municipis, especialment als de menys capacitat econòmica i de gestió. Estableix que en tot cas les diputacions provincials garantiran als municipis de menys de 1.000 habitants la prestació dels serveis de secretaria i intervenció.

En el mateix sentit, l'article 92 de la LMRLC disposa que les diputacions provincials han d'exercir les funcions d'assistència i cooperació jurídica i tècnica als municipis i han de garantir l'exercici efectiu, dins dels municipis, de les funcions públiques necessàries a què es refereix la LRBRL

II. L'article 30 de la LOCC disposa que, a cada comarca, hi ha d'haver un servei de cooperació i assistència municipals encarregat d'assessorar els municipis que ho sol·licitin en matèria juridicoadministrativa, economicofinancera i d'obres i serveis.

El mateix precepte disposa que, en qualsevol cas, la comarca ha de garantir subsidiàriament l'exercici en les corporacions locals de les funcions públiques de secretaria i de control de fiscalització reservades als funcionaris amb habilitació de caràcter estatal.

III. L'article 93.2 de la LMRLC estableix que, entre les diputacions i els consells comarcals, s'han d'establir, per mitjà de conveni, els mecanismes de suport perquè la comarca pugui desplegar les competències que li atribueix la LOCC en matèria d'assistència i cooperació i de l'exercici de les funcions públiques necessàries en l'àmbit municipal.

IV. La Diputació de Lleida i el Consell Comarcal del Segrià tenen voluntat d'establir mecanismes de col·laboració per a l'exercici d'aquestes competències concurrents entre ambdues administracions i en atenció a les circumstàncies específiques del seu àmbit territorial i al important nombre de petits municipis, consideren que l'àmbit comarcal és l'idoni per a la prestació dels serveis objecte del present conveni.

I per tot això les parts signants acorden les següents

CLÀUSULES:

PRIMERA : Objecte del conveni.

La Diputació de Lleida col·laborarà econòmicament amb el Consell Comarcal del Segrià amb l'objectiu que aquesta institució pugui prestar assessorament als municipis de la comarca. Aquesta finalitat es desplegarà mitjançant les actuacions següents :

- Servei d'assistència tècnica per a la prestació de les funcions públiques necessàries a les corporacions locals. (SAT)*
- Servei de cooperació i d'assistència als municipis*

SEGONA: Servei d'assistència tècnica per a la prestació de les funcions públiques necessàries a les corporacions locals. (SAT)

La Diputació de Lleida col·laborarà amb el Consell Comarcal del Segrià, en la prestació de les funcions públiques necessàries en l'àmbit municipal reservades a funcionaris amb habilitació de caràcter nacional.

Els funcionaris adscrits pel Consell Comarcal a aquest servei tindran com a funcions la prestació de serveis de secretaria i d'intervenció en als municipis de menys de 1.000 habitants i especialment en les entitats locals que tinguin reconeguda, per part del Departament de Governació i Administracions Públiques, l'exempció del lloc de treball de secretaria.

Excepcionalment i prèvia petició motivada, podran acollir-se temporalment al servei els municipis de més de 1.000 habitants.

TERCERA: Servei de cooperació i d'assistència als municipis.

La Diputació de Lleida col·laborarà amb el Consell Comarcal del Segrià amb l'objectiu que aquesta institució pugui prestar el servei de cooperació i d'assistència als municipis de la comarca. El Consell Comarcal del Segrià prestarà als ajuntaments de la seva demarcació, entre d'altres, els següents serveis de cooperació i d'assistència i municipal:

- Assessorament, elaboració d'informes i redacció de documents relatius al funcionament i a l'activitat dels municipis en matèria juridicoadministrativa i economicofinancera.*
- Assessorament en matèria de planejament, gestió i disciplina urbanística i, organització i prestació de serveis municipals.*
- Emissió d'informes sobre els expedients tramitats per a la concessió de llicències urbanístiques i d'activitats sotmeses al règim d'autorització ambiental.*
- Elaboració d'estudis, informes i projectes tècnics relatius a obres i serveis locals.*

QUARTA: Assignació econòmica del conveni.

En relació amb el servei de la clàusula segona la dotació econòmica en concepte de subvenció serà de 35.185 euros que es corresponen a 1 plaça de Secretari-Interventor del SAT realment ocupada amb una dotació individualitzada per a cada plaça de 35.185 euros anuals.

Per atendre els serveis a què es refereix la clàusula tercera s'estableix una dotació econòmica en concepte de subvenció de 191.941 euros

CINQUENA: Despeses subvencionables.

Als efectes de la clàusula segona s'entendran com a despeses subvencionables les retribucions dels funcionaris amb habilitació de caràcter nacional adscrits al servei.

S'entendran com a despeses subvencionables, als efectes de la clàusula tercera, les retribucions del personal adscrit als serveis, l'adquisició de mitjans materials no inventariables i la contractació de serveis de consultoria i assistència vinculats a l'objecte del conveni. No es consideraran subvencionables les retribucions del secretari i interventor del Consell Comarcal.

SISENA : Personal adscrit als serveis objecte del conveni.

El Consell Comarcal del Segrià disposarà, en la seva plantilla de personal, de les places de funcionaris amb habilitació de caràcter nacional suficients per garantir, en els municipis de menys de 1.000 habitants de la seva demarcació, el compliment de les funcions públiques reservades.

Als efectes de la seva vinculació al conveni, la creació de noves places haurà de ser autoritzada, prèvia petició motivada, per la Presidència de la Diputació.

Per tal de prestar adequadament els serveis objecte de la clàusula tercera del conveni, el Consell Comarcal del Segrià disposa dels mitjans materials necessaris i es compromet a adscriure el personal que consideri adient i suficient per a la prestació dels serveis.

En cap cas, el personal que el Consell Comarcal del Segrià adscriu als serveis esmentats tindrà cap relació ni funcional, ni laboral amb la Diputació.

SETENA: Col·laboració en la gestió dels Programes d'inversions de la Diputació.

Donada la col·laboració econòmica en la dotació del servei de cooperació i assistència municipal establerta en el present conveni, el Consell Comarcal assumirà la gestió administrativa, dels programes d'inversions de la Diputació especialment els que es desenvolupen en el marc del Pla únic d'obres i serveis de Catalunya. L'abast de les funcions del Consell Comarcal es determinaran en l'acord d'aprovació de les bases d'aquests programes.

En l'exercici d'aquestes funcions ambdues administracions actuaran coordinadament amb el Departament de Governació i Administracions Públiques i d'acord amb la normativa de

desplegament de la Llei 23/1987, de 23 de desembre, que regula el Pla únic d'obres i serveis de Catalunya.

VUITENA: Compatibilitat dels ajuts del conveni amb altres subvencions i aportacions municipals. Les assignacions econòmiques d'aquest conveni seran compatibles amb les subvencions d'altres administracions, ajuts, ingressos i aportacions municipals, sempre amb el límit del cost dels serveis objecte del conveni.

Si algun dels serveis són repercutits per part del Consell Comarcal als ajuntaments de la comarca, haurà de fer constar l'import de l'ajut d'aquest conveni en els estudis de costos que es realitzin per a la determinació del preu públic o taxa que hauran de satisfer els municipis beneficiaris del servei comarcal.

NOVENA: Lliurament de bestretes.

Prèvia sol·licitud del Consell Comarcal, la Presidència de la Diputació podrà autoritzar una bestreta de fins a un 75 % de l'import de cadascuna de les subvencions previstes a la clàusula quarta.

Per poder autoritzar les bestretes corresponents a la anualitat 2016, el Consell Comarcal haurà d'haver justificat degudament l'anualitat anterior.

DESENA: Justificació de la despesa.

La justificació de la despesa derivada del conveni es farà de manera única mitjançant certificació de l'interventor de fons del Consell Comarcal acreditativa de la despesa executada al venciment de l'anualitat, d'acord amb el model que facilitarà la Diputació.

Amb la finalitat d'informar de les subvencions d'altres administracions relacionades amb l'objecte del conveni, en la certificació anual de la despesa es farà constar, en els supòsits de concurrència amb altres ajuts, l'import íntegre de la despesa i el percentatge del mateix que s'imputa al present conveni. Si no es fa cap indicació s'entendrà que la despesa s'imputa íntegrament al conveni.

Així mateix es presentarà, per part del Consell Comarcal, una memòria acreditativa del compliment de l'objecte del conveni d'acord amb el contingut que es fixarà per la comissió de seguiment prevista a la clàusula dotzena.

En tot cas la memòria inclourà la relació dels municipis beneficiaris dels serveis i les principals activitats desenvolupades pels serveis comarcals vinculats a l'objecte del conveni.

El termini màxim de justificació serà el 30 de juny de 2016.

ONZENA: Comprovació.

El cost de l'actuació que es justifiqui podrà ser objecte de comprovació en relació a la seva execució.

El Servei de Cooperació Municipal de la Diputació comprovarà, a través de tècniques de mostreig que abastin de forma proporcional les quanties de les subvencions, els justificants del 10 per 100 de les subvencions atorgades que permeti obtenir evidència raonable sobre l'adequada aplicació de la subvenció. A tal efecte es requerirà al beneficiari la remissió dels justificants de despeses.

Així mateix el servei d'Intervenció de la Diputació, dins l'àmbit del control financer de subvencions, podrà verificar la correcta i adequada justificació de la subvenció, el compliment de les obligacions que se li derivin, la realitat i la regularitat de les operacions finançades amb la subvenció, així com la resta d'objectius que es preveuen al control financer de subvencions.

DOTZENA: Comissió de seguiment.

Amb la finalitat de vetllar pel compliment i execució del conveni, es crea una Comissió de seguiment, integrada per dos representants del Consell Comarcal i dos de la Diputació. Aquesta

comissió es reunirà a proposta de qualsevulla de les parts i la seva composició es fixarà per resolució de la Presidència de cadascuna de les administracions.

TRETZENA: Causes de resolució del conveni.

La col·laboració objecte d'aquest conveni serà de resolució anticipada per causa de:

- a) Manca de justificació de la despesa en els termes establerts a la clàusula desena.*
- b) Incompliment de l'adscripció de personal adient per a la prestació dels serveis.*
- c) Extinció del termini de duració.*
- d) Disposició normativa que disposi la transferència, amb caràcter imperatiu del servei objecte de col·laboració.*

CATORZENA: Règim jurídic.

Aquest conveni de col·laboració interadministrativa es regirà pel que disposa la normativa de règim local de Catalunya que regula les relacions interadministratives.

Les assignacions econòmiques previstes a la clàusula quarta tenen la consideració de subvencions i és per això que al present conveni li seran d'aplicació els preceptes bàsics de la Llei 28/2003, de 17 de novembre, general de subvencions i el Reglament de desplegament d'aquesta llei, aprovat per Reial decret 887/2006, de 21 de juliol.

Per resoldre els litigis que poguessin sorgir en relació amb la seva interpretació, compliment, resolució i efectes, ambdues parts se sotmeten a la competència dels tribunals de l'ordre jurisdiccional contenciós administratiu.

QUINZENA: Vigència del conveni.

La vigència d'aquest conveni serà del dia 1 de gener de 2015 i finalitzarà el dia 31 de desembre de 2015.

I en prova de conformitat, se signa aquest conveni per duplicat en el lloc i la data indicada a l'encapçalament.

El president de la Diputació

El president del Consell Comarcal del Segrià

Joan Reñé i Huguet

Pau Cabré i Roure

Segon. Facultar el president per a que procedeixi a la seva signatura.

Tercer. De conformitat amb la clàusula novena del conveni sol·licitar una bestreta a compte del 75% de cada una de les subvencions previstes a la clàusula quarta.

Quart. Trametre còpia d'aquest acord i del conveni a la Direcció General d'Administració Local.

9. Acord d'aprovació del conveni a signar entre l'Administració Oberta de Catalunya i el Consell Comarcal del Segrià per la prestació dels serveis de noves tecnologies

Vist el contingut del conveni a signar entre el Consell Comarcal i el Consorci AOC per la millora de la prestació dels serveis públics mitjançant la utilització de les noves tecnologies i per la prestació d'assistència als municipis de la comarca,

Vist l'informe favorable de la Comissió Informativa d'Hisenda, Règim Interior, Empresa i Ocupació, de 12 de maig de 2015,

A proposta de la presidenta de la Comissió, el Ple acorda per unanimitat el següent:

Primer. Aprovar el conveni de col·laboració a signar entre el Consorci Administració Oberta de Catalunya i el Consell Comarcal del Segrià en la prestació de serveis d'assistència tècnica a les administracions locals de la comarca per a la millora de la prestació dels serveis públics mitjançant la utilització de les TIC que es transcriu a continuació:

A Barcelona, 12 de març de 2015

REUNITS

D'una part,

el Sr. Àlex Pélach Pàniker, director gerent del Consorci Administració Oberta de Catalunya (en endavant Consorci AOC), que actua per autorització de signatura de la Presidenta del Consorci AOC de data 10 d'octubre de 2014.

I de l'altra part,

II.-m. Sr. Pau Cabré Roure com a president del Consell Comarcal del Segrià (d'ara endavant Consell Comarcal), actuant en nom i representació de la Corporació, en virtut de les competències que li atribueix la Llei d'organització comarcal de Catalunya.

Ambdues parts es reconeixen mútuament capacitat per a aquest acte i

MANIFESTEN

El Consorci AOC és una entitat pública de caràcter associatiu amb personalitat jurídica pròpia, format per la Generalitat de Catalunya i el Consorci local per al desenvolupament de les xarxes de telecomunicacions i de les noves tecnologies, Localret, que té per objecte amb caràcter general, d'acord amb l'article 4 dels seus estatuts, la implantació dels sistemes electrònics necessaris per prestar els serveis que les administracions públiques consorciades determinin.

D'acord amb el que estableix el Decret Legislatiu 4/2003, de 4 de novembre, pel qual s'aprova el text refós de la Llei d'organització comarcal de Catalunya, la comarca com entitat local de caràcter territorial té personalitat jurídica pròpia i plena capacitat i autonomia pel desenvolupament dels seus fins i li correspon prestar assistència tècnica, jurídica i econòmica als municipis.

La Llei 29/2010, del 3 d'agost, de l'ús dels mitjans electrònics al sector públic de Catalunya, estableix que el Consorci AOC ha de desenvolupar aplicacions, eines i serveis electrònics i promoure'n l'ús per les entitats que integren el sector públic de Catalunya alhora que atribueix als Consells Comarcals la prestació d'assistència tècnica de proximitat als municipis per a facilitar-los la incorporació i l'ús de les aplicacions, eines i serveis electrònics atenent les necessitats específiques.

El Consorci AOC, en el desplegament de la seva actuació ha constatat que l'activitat dels municipis, especialment d'aquells de menor capacitat econòmica i de gestió, en relació als projectes de millora de la prestació dels serveis públics mitjançant la utilització de les tecnologies de la informació i les comunicacions depèn, en bona mesura de la prestació o no per part del consell comarcal d'un servei d'assistència als municipis en aquesta matèria. Per aquest motiu considera adient col·laborar amb els consells comarcals per tal de potenciar el suport als

ajuntaments en la millora de la gestió interna i la prestació de serveis als ciutadans mitjançant la utilització de les tecnologies de la informació i les comunicacions, i participar en la difusió i efectiva implementació dels projectes del Consorci AOC en el territori.

El Consell Comarcal té interès a col·laborar amb el Consorci AOC en la prestació d'aquests serveis d'assistència municipal en la seva comarca, possibilitant la seva integració en una xarxa de serveis comarcals d'aquesta naturalesa arreu de Catalunya i per tant, d'acord amb el que s'ha exposat en els apartats anteriors, ambdues parts, formalitzen aquest conveni de col·laboració que es regirà pels següents:

PACTES

Primer.- Objecte

L'objecte d'aquest conveni és regular el contingut i l'abast de la col·laboració entre el Consorci AOC i el Consell Comarcal en la prestació de serveis d'assistència tècnica per a la millora de la prestació dels serveis públics mitjançant la utilització de les tecnologies de la informació i les comunicacions als municipis de la comarca, especialment als de menor capacitat econòmica i de gestió.

Segon.- Obligacions del Consorci AOC

El Consorci AOC s'obliga a:

- 1.- Facilitar al Consell Comarcal informació i formació específica sobre els projectes i els serveis que presta als municipis.*
- 2.- Assignar inicialment al Consell Comarcal la quantitat total de 18.586 €, amb càrrec a la partida pressupostària D/460000100/5320/0000 per tal de participar en el finançament dels serveis d'assistència a que es refereix aquest conveni.*

Aquesta quantitat es transferirà en dues parts: una primera a la signatura del conveni per un import de 5.536 €, no subjecte a l'assoliment d'objectius, per fer front a les despeses de manteniment de l'estructura necessària per poder donar suport i dur a terme la prestació del servei de certificació digital als ens locals de la comarca; i una segona quantitat per un import de 13.050 €, subjecte a l'assoliment d'objectius, que es concretarà i transferirà en finalitzar l'exercici en funció de les activitats acreditades i del grau d'assoliment dels objectius fixats en l'Annex I.

Tanmateix, aquestes transferències estaran condicionades a les disponibilitats econòmiques del Consorci AOC en funció de les transferències efectives que rebí de la Generalitat de Catalunya.

Tercer.- Obligacions del Consell Comarcal

El Consell Comarcal s'obliga:

- 1.- Realitzar les següents activitats:*

- a) Suport de proximitat als ajuntaments de la comarca en temes de gestió de projectes de millora i d'implantació de les tecnologies de la informació i les comunicacions.*
- b) Prestació del servei de certificació digital als ens locals de la comarca garantint l'acord de nivell de servei establert pel Consorci AOC.*
- c) Coordinació, seguiment i gestió de les activitats de promoció, formació, suport i assessorament en la implantació dels serveis que s'ofereixen als ens locals.*
- d) Col·laborar en el desenvolupament d'activitats de divulgació i difusió de les iniciatives i projectes del Consorci AOC.*
- e) Suport als ajuntaments en l'ús d'EACAT en temes com la gestió d'usuaris, l'ús de la signatura electrònica i informació sobre els serveis disponibles.*
- f) Detecció d'iniciatives que són susceptibles d'emprar qualsevol dels serveis reutilitzables del Consorci AOC i difusió i suport en l'ús d'aquest components i serveis comuns.*

g) Emissió d'informes sobre els avenços en matèria d'administració electrònica a la comarca, quan sigui requerit pel Consorci AOC.

Aquests serveis que tindran com a destinataris principals els municipis de menor capacitat econòmica i de gestió, es poden fer extensius també a altres ens locals de la comarca i es coordinaran en la seva activitat amb els que es puguin dur a terme des d'altres entitats supramunicipals o les que s'impulsin des de l'Administració de la Generalitat.

La concreció dels objectius específics a assolir es fixen a l'Annex I del present conveni i seran objecte d'actualització anual.

A més dels objectius específics a assolir per cada Consell Comarcal s'estableixen uns objectius addicionals i d'assoliment voluntari. La concreció d'aquests objectius es conté a l'Annex II.

2.- Designar la persona, amb capacitat suficient, responsable dels serveis objecte d'aquest conveni. Aquesta persona i quan s'escaigui altre personal del Consell Comarcal participaran en les sessions conjuntes o individuals que s'organitzin per a realitzar les tasques de suport, assessorament i formació, essent objecte de coordinació en la seva activitat per part dels responsables d'aquests serveis que designi el Consorci AOC.

Quart.- Justificació econòmica

Es poden justificar despeses reconegudes fins a el 15 de novembre de 2015, data en que finalitza el període de justificació de les despeses.

La justificació davant del Consorci AOC, de les actuacions i activitats realitzades en la prestació d'aquests serveis s'efectuarà mitjançant:

- Certificacions de la intervenció del Consell Comarcal sobre les despeses realitzades d'acord amb el model normalitzat aprovat pel Consorci.
- El Consell Comarcal tindrà disponible per a qualsevol activitat de control que pugui efectuar el Consorci AOC, tots els justificants acreditatius de les despeses certificades. Tot això sens perjudici de l'obligació de facilitar tota la informació que els sigui requerida per la Intervenció General de la Generalitat, la Sindicatura de Comptes o altres òrgans competents.
- Memòria executiva que detalli el compliment d'aquelles obligacions assumides pel Consell Comarcal en el pacte tercer i del compliment de les quals el Consorci no disposa ja de les dades en els seus sistemes d'informació. El Consorci AOC facilitarà el model de memòria que hauran de fer servir els consells comarcals.

Si de la justificació de les despeses en resulta que l'import a satisfer, no subjecte a objectius, és inferior al ja transferit, el Consell Comarcal haurà de procedir a la devolució de l'import indegudament cobrat.

Cinquè.- Valoració dels objectius i percentatge de pagament

El Consorci AOC valorarà el grau d'assoliment dels objectius indicats en l'Annex I i l'Annex II a partir de les dades d'implantació i ús dels serveis de què disposi el Consorci AOC en els seus sistemes d'informació, i també en base a les dades proporcionades pel Consell Comarcal en la memòria executiva esmentada en el pacte quart.

El grau d'assoliment dels objectius de l'Annex I es determinarà tenint en compte les ponderacions que s'hi estableixen. El percentatge resultant s'aplicarà sobre l'import subjecte a objectius previst al pacte segon per a determinar l'import definitiu a satisfer al Consell Comarcal.

Cas que es produeixi un sobrant de crèdits a satisfer als Consells Comarcals en virtut de l'establert en l'Annex I, el 100% d'aquests sobrants es podran redistribuir entre aquells Consells Comarcals que hagin assolit el 100% dels objectius de l'Annex I. La redistribució es farà en base als objectius i ponderacions establertes a l'Annex II. En tot cas, el total a satisfer a cada consell comarcal no podrà superar l'import total assignat inicialment.

Sisè.- Vigència

El present conveni estarà vigent fins a 31 de desembre de 2015 i es podrà prorrogar de manera expressa.

Setè.- Causes de resolució

Són causes de resolució del conveni el mutu acord de les parts que hi intervenen i qualsevol altra de les previstes per la normativa vigent.

Vuitè.- Legislació aplicable i jurisdicció competent

Aquest conveni té naturalesa jurídica administrativa i per a la resolució dels conflictes que poguessin sorgir de la seva interpretació, compliment, extinció, resolució i efectes, les parts se sotmeten a la Jurisdicció contenciosa administrativa.

I, en prova de conformitat, signen aquest document en la data que consta a l'encapçalament.

Segon. Facultar el president per a que procedeixi a la seva signatura

Tercer. Trametre còpia de l'acord i del conveni a la Direcció General d'Administració Local.

10. Acord d'aprovació del conveni a signar entre el centre de telecomunicacions i tecnologies de la informació de la Generalitat de Catalunya y el Consell Comarcal del Segrià

Atès que del contingut del conveni se'n va donar compte en sessió del Consell d'Alcaldes del 8 de maig del 2015 per si algun ajuntament està interessat en l'ús de l'equip portàtil de mesura del nivell de camp electromagnètic,

Vist l'informe favorable de la Comissió Informativa d'Hisenda, Règim Interior, Empresa i Ocupació, de 12 de maig de 2015,

A proposta de la presidenta de la Comissió, el Ple acorda per unanimitat el següent:

Primer. Aprovar el conveni de col·laboració entre el Centre de Telecomunicacions i Tecnologies de la Informació de la Generalitat de Catalunya i el Consell Comarcal del Segrià per a la cessió d'un equip portàtil i la instal·lació de 10 equips de monitoratge de mesura del nivell de camp electromagnètic, en el marc de la política de la governança radiolèctrica, que es transcriu a continuació:

REUNITS

D'una banda, el Sr. Jordi Escalé i Castelló, director gerent del Centre de Telecomunicacions i Tecnologies de la Informació de la Generalitat de Catalunya (en endavant, el CTTI), en nom i representació d'aquesta entitat, nomenat en sessió del 30 de març de 2011 del Consell d'Administració del CTTI, amb efectes 26 d'abril de 2011, en virtut de les facultats que li confereix l'article 12.2 dels seus Estatuts, aprovats pel Decret 26/1999, de 9 de febrer.

D'altra banda, el Sr. Pau Cabré Roure, en qualitat de president del Consell Comarcal del Segrià (en endavant, el Consell Comarcal), que actua en nom i representació d'aquest, en virtut de la sessió constitutiva del Consell Comarcal del Segrià de data 9 de juliol de 2011.

Les parts es reconeixen mútuament la capacitat legal necessària per obligar-se, en especial per a aquest acte, i

MANIFESTEN

- I. *Que el CTTI és l'ens responsable de la planificació tècnica i de l'establiment de les directrius de gestió i d'explotació dels serveis i dels sistemes de telecomunicacions que corresponen a la Generalitat de Catalunya, d'acord amb les disposicions contingudes a la Llei 15/1993, de 28 de desembre, de creació del CTTI.*
- II. *El 16 de juny de 2005 la Generalitat de Catalunya, el CTTI i el Consorci Localret van signar un conveni de col·laboració per a la implantació d'una xarxa (en endavant, projecte SMRF) d'equips de monitoratge per mesurar els nivells de camp electromagnètic (en endavant, equips de monitoratge) provinent de les estacions base de telefonia mòbil. En data 10 de març de 2009, les parts van subscriure un nou conveni per donar continuïtat al projecte SMRF.*
- III. *En el marc del projecte SMRF, a la comarca del Segrià es van instal·lar quatre (4) equips de monitoratge.*
- IV. *L'any 2009, la Direcció General de Telecomunicacions i Societat de la Informació (abans Secretaria de Telecomunicacions i Tecnologies de la Informació) del Departament d'Empresa i Ocupació, i la Direcció General de Qualitat Ambiental del Departament de Territori i Sostenibilitat, van dissenyar la política de la Governança Radioelèctrica.*
- V. *La política de la Governança Radioelèctrica té com a principal objectiu coordinar les polítiques en matèria de comunicacions electròniques i de medi ambient de la Generalitat de Catalunya, per tal de millorar l'accés de la ciutadania a les xarxes de comunicacions sense fils i les seves activitats socioeconòmiques, fomentant un desplegament d'aquestes xarxes que sigui suficient, ordenat, sostenible i respectuós amb les persones i amb el medi ambient i procurar així que la ciutadania obtingui el màxim benefici de la societat de la informació.*
- VI. *La política de la Governança Radioelèctrica s'estructura al voltant de cinc eixos d'actuació: impuls, regulació, planificació, control i informació. El projecte SMRF està inclòs dintre de la política de la Governança Radioelèctrica com una de les principals accions de control.*
- VII. *El 25 d'agost de 2010 el CTTI i la Comissió Europea van signar un acord de subvenció pel projecte LIFE09 ENV/ES/000505 "Radioelectric governance: environment and electronic communication policies for Deployment of radiocom infrastructures" (en endavant, el projecte LIFE09 ENV/ES/000505), com a eix principal de la política de la Governança Radioelèctrica.*
- VIII. *El projecte LIFE09 ENV/ES/000505 inclou, entre d'altres aspectes, l'adquisició, per part del CTTI, de cent (100) equips de monitoratge de camp electromagnètic de diferents bandes de freqüència, que s'afegiran a la xarxa del projecte SMRF i que s'instal·laran a deu ciutats o comarques de Catalunya, entre les que es troba la comarca del Segrià, on s'instal·laran deu (10) d'aquests cent (100) equips de monitoratge.*
- IX. *El projecte LIFE09 ENV/ES/000505 també inclou l'adquisició, per part del CTTI, de cinquanta (50) equips portàtils de mesura del nivell de camp electromagnètic (en endavant, equip portàtil) i la seva cessió a una sèrie de municipis o comarques de Catalunya, per tal que aquests puguin realitzar mesures puntuals del nivell de camp electromagnètic en el seu àmbit territorial. Aquest projecte està inclòs dintre de la política de la Governança Radioelèctrica com una de les principals accions de control. El Segrià és una de las comarques a les quals se cedirà un equip portàtil.*

X. És voluntat de les parts ampliar el marc de col·laboració dins de la política de la Governança Radioelèctrica entre el Consell Comarcal del Segrià i el CTTI, per a la cessió d'aquest últim al Consell Comarcal d'un equip portàtil per realitzar mesures puntuals del nivell de camp electromagnètic a la comarca del Segrià.

Per tot això, les parts acorden formalitzar aquest Conveni, amb subjecció a les següents

CLÀUSULES

Primera

Objecte

Aquest Conveni té per objecte regular la col·laboració entre el Consell Comarcal del Segrià i el CTTI, per tal que aquest últim instal·li a la comarca del Segrià deu (10) equips de monitoratge de mesura del nivell de camp electromagnètic, així com perquè el CTTI cedeixi al Consell Comarcal del Segrià un equip portàtil de mesura del nivell de camp electromagnètic.

Segona

Obligacions del CTTI

Equips de monitoratge

2.1. El CTTI instal·larà a la comarca del Segrià deu (10) equips de monitoratge de les característiques següents:

- Vuit (8) equips de monitoratge de mesura del nivell de camp electromagnètic provinent d'infraestructures de radiocomunicació.
- Un (1) equip compacte de monitoratge de mesura del nivell de camp electromagnètic provinent d'estacions de telefonia mòbil (bandes de freqüències de 900 MHz, 1800 MHz i 2100 MHz).
- Un (1) equip de monitoratge de mesura del nivell de camp electromagnètic provinent de línies d'alta tensió.

Les dades dels 10 equips de monitoratge es detallaran en un model de formulari com el que s'indica a l'ANNEX III. El responsable del projecte de la Governança Radioelèctrica designat per Consell Comarcal, haurà de retornar el formulari de l'ANNEX III omplert i signat a la persona del CTTI designada com interlocutor amb el Consell Comarcal per el projecte de la Governança Radioelèctrica.

2.2. El CTTI assumeix tots els costos d'adquisició, instal·lació, calibratge i manteniment dels deu (10) equips de monitoratge que es descriuen en l'apartat anterior 2.1.

2.3. El CTTI assumeix l'obligació d'adquirir i/o renovar les targetes SIM dels deu (10) equips de monitoratge, així com d'assumir els costos de consum de línia i de garantir el correcte funcionament del centre de control del projecte LIFE09 ENV/ES/000505 i de la comunicació entre els equips de monitoratge i el centre de control del projecte LIFE09 ENV/ES/000505.

2.4. El CTTI informarà el Consell Comarcal dels nivells de les mesures realitzades pels equips de monitoratge instal·lats a la comarca del Segrià i li lliurarà un informe periòdic amb el seu seguiment i conclusions, sense perjudici dels informes que pugui realitzar el Consell Comarcal pel seu compte i càrrec.

Equip portàtil

2.5. El CTTI cedeix al Consell Comarcal del Segrià un equip portàtil de mesura del nivell de camp electromagnètic, format pels elements següents:

- Equip portàtil de mesura model SMP de la marca Wavecontrol.
- Sonda de camp electromagnètic model WPF8 de la marca Wavecontrol.
- Adaptador AC/DC.
- Cable USB de connexió a PC.
- Llapis de memòria USB amb el programari de descàrrega de les mesures realitzades amb l'equip portàtil i el manual de funcionament de l'equip portàtil.

- *Maleta rígida de transport.*
- *Trípode de fusta.*

L'equip portàtil i tots els seus elements cedits al Consell Comarcal del Segrià es detallaran en un formulari com el model que s'adjunta a l'annex I, i l'entrega de tot aquest material es realitzarà "in situ" a les instal·lacions del Consell Comarcal o a les del CTTI, segons el que acordin les parts.

- 2.6. El CTTI assumeix els costos de manteniment i calibratge de l'equip portàtil.*
- 2.7. El mateix dia de l'entrega del material indicat al punt 2.1; el CTTI impartirà la formació necessària a la persona designada pel Consell Comarcal (en endavant, el tècnic) per tal de realitzar les mesures del nivell de camp electromagnètic amb l'equip portàtil de forma correcta, així com del procés de la descàrrega de les mesures a un ordinador i de la posterior creació d'expedients.*
- 2.8. El CTTI es compromet a publicar en el lloc web públic de la Governança Radioelèctrica (governancaradioelectrica.gencat.cat) els expedients de les mesures realitzades amb l'equip portàtil que han estat tramitats pel tècnic del Consell Comarcal a través del centre de control del CTTI habilitat per a aquesta funció.*

Tercera

Obligacions del Consell Comarcal

Equips de monitoratge

- 3.1. El Consell Comarcal col·laborarà amb el CTTI en l'elecció dels millors emplaçaments on instal·lar cadascun dels deu (10) equips de monitoratge.*
- 3.2. El Consell Comarcal facilitarà l'accés i la instal·lació dels deu (10) equips de monitoratge en els emplaçaments escollits.*
- 3.3. El Consell Comarcal haurà d'acreditar que disposa de l'autorització dels propietaris dels espais en els quals s'hagi d'instal·lar els equips de monitoratge. El model d'autorització és el que s'incorpora a l'annex IV d'aquest conveni.*
- 3.4. Les dades de les persones que autoritzin la instal·lació dels equips de monitoratge s'inclouran en un fitxer per a la gestió del projecte SMRF, del qual en serà responsable el CTTI de conformitat amb la normativa de protecció de dades de caràcter personal.*
- 3.5. Així mateix, el Consell Comarcal podrà sol·licitar el canvi d'ubicació dels equips de monitoratge instal·lats a la seva comarca, essent les despeses del trasllat a càrrec del peticionari.*

Equip portàtil

- 3.6. El Consell Comarcal designarà una persona com a responsable del projecte LIFE09 ENV/ES/000505, que serà l'interlocutor entre el Consell Comarcal i el CTTI.*
- 3.7. El Consell Comarcal destinarà una persona de perfil tècnic (el tècnic) que realitzarà les mesures del nivell de camp electromagnètic amb l'equip portàtil durant el període de vigència de la cessió. Aquesta designació del tècnic serà consensuada amb el CTTI. El tècnic serà l'única persona del Consell Comarcal del Segrià que podrà utilitzar l'equip portàtil.*
- 3.8. El Consell Comarcal es compromet a enviar al centre de control habilitat pel CTTI les mesures del nivell de camp electromagnètic realitzades amb l'equip portàtil als llocs sensibles del Segrià, que estaran detallats en un formulari com el model que s'adjunta a l'annex II, formulari que serà consensuat pels tècnics del CTTI i pel responsable del Consell Comarcal, signat per aquest últim i retornat al CTTI.*
- 3.9. Es consideren llocs sensibles les llars d'infants, els centres d'educació d'infantil i de primària, els centres d'ensenyament obligatori, els centres de salut, els hospitals, els parcs públics i les residències o centres geriàtrics.*

- 3.10.** El Consell Comarcal també es compromet a realitzar mesures del nivell de camp electromagnètic amb l'equip portàtil als domicilis dels ciutadans del Segrià que així ho sol·licitin.
- 3.11.** El Consell Comarcal es fa responsable de retornar l'equip portàtil i els elements descrits al punt 2.1. en les mateixes condicions en què els van rebre, fent-se càrrec del cost de reparació o substitució dels elements malmesos o avariats per un ús no autoritzat o incorrecte d'aquests.

Quarta

Vigència del Conveni

Aquest Conveni entrarà en vigor a partir de la data de la seva signatura i finalitzarà el 30 de juny de 2015. El Conveni podrà ser prorrogat per períodes de sis (6) mesos, de mutu acord entre les parts i mitjançant la signatura d'una addenda, sempre que es manifesti amb anterioritat al termini final de la seva vigència.

Cinquena

Causas d'extinció i resolució del Conveni

- 5.1.** Aquest Conveni s'extingirà per alguna de les causes següents:
- a) Pel transcurs del termini assenyalat a la clàusula quarta.
 - b) Pel mutu acord de les parts que el subscriuen, manifestat per escrit.
 - c) Per la denúncia d'una de les parts comunicada a l'altra fefaentment amb una antelació mínima d'un (1) mes.
 - d) Per l'entrada en vigor de disposicions legals o reglamentàries que determinin la seva extinció.
 - e) Per la finalització de les necessitats del projecte LIFE09 ENV/ES/000505.
- 5.2.** Aquest Conveni es podrà resoldre anticipadament per l'incompliment manifest de qualsevol de les obligacions pactades per alguna de les parts signants.

Sisena

Règim jurídic i resolució de controvèrsies

- 6.1.** Aquest Conveni té naturalesa administrativa i es regeix per la Llei 26/2010, del 3 d'agost, de règim jurídic i de procediment de les administracions públiques de Catalunya i per les disposicions generals de dret administratiu.
- 6.2.** Les parts signants es comprometen a resoldre preferentment de forma amistosa les divergències derivades de la interpretació, el compliment i l'extinció d'aquest Conveni. No obstant això, en cas de desacord, les qüestions controvertides derivades de la interpretació, el compliment i l'extinció del Conveni seran de coneixement i competència de la jurisdicció contenciosa-administrativa.

I, en prova de conformitat amb el contingut del Conveni, les parts el signen per duplicat i a un sol efecte, en el lloc i la data indicats a l'encapçalament.

Jordi Escalé i Castelló

Director gerent del Centre de Telecomunicacions i Tecnologies de la Informació de la Generalitat de Catalunya

Pau Cabré Roure

President del Consell Comarcal del Segrià

Segon. Facultar el President per a que procedeixi a la seva signatura.

Tercer. Publicar el text del conveni al Butlletí Oficial de la província de Lleida

Quart. Trametre aquest acord i el conveni a la Direcció General d'Administració Local.

La Sra. Bea Obis diu que si algun ajuntament està interessat en mesurar en una zona o edifici el nivell electromagnètic pot demanar l'equip portàtil de medició que tenim al Consell Comarcal.

11. Acord d'aprovació de l'encàrrec de gestió a signar entre la Diputació de Lleida i el Consell Comarcal del Segrià pel servei de transport i menjador de les escoles especials de la Llar de Sant Josep

El Consell Comarcal va signar un conveni amb la Diputació de Lleida d'encàrrec de gestió dels serveis de transport i de menjador de la Llar de Sant Josep la vigència del qual finalitza aquest curs escolar 2014/2015

L'article 25.1.c) del Decret Legislatiu 4/2003 de 4 de novembre que aprova el text refós de la Llei d'organització comarcal de Catalunya estableix que correspon a la comarca l'exercici de les competències que li deleguin o encarreguin de gestionar l'Administració de la Generalitat, la diputació corresponent, els municipis, les mancomunitats i les organitzacions associatives dels ens locals. Les delegacions o els encàrrecs de gestió han d'anar acompanyats de la transferència dels recursos necessaris per a exercir-los.

Atès que els articles 150 del Decret 2/2003, del 28 d'abril que aprova el text refós de la Llei municipal i de règim local de Catalunya i l'article 303 del Decret 179/1995 de 13 de juny que aprova el reglament d'obres, activitats i serveis dels ens locals preveuen que les administracions públiques puguin establir mitjançant convenis una relació de cooperació per la prestació de serveis públics,

Atès que és voluntat d'ambdues institucions mantenir la col·laboració per la prestació d'aquests serveis,

Vist l'informe favorable de la Comissió Informativa d'Ensenyament, Cultura i Joventut, de 12 de maig del 2015,

A proposta de la presidenta de la Comissió, el Ple acorda per unanimitat el següent:

Primer. Acceptar l'encàrrec de gestió efectuat per la Diputació de Lleida per la gestió del menjador escolar i el transport escolar de les Escoles Especials Llar de Sant Josep que es transcriu a continuació:

D'una part, l'Il·lm. Sr. Joan Reñé Huguet, president de la Diputació de Lleida, en endavant Diputació, en virtut de les facultats que li confereix l'article 34 de la Llei 7/85, de 2 d'abril, reguladora de les bases de règim local, en relació amb el número 3 de l'article 90 del Decret Legislatiu 2/2003, de 28 d'abril, pel qual s'aprova el Text refós de la Llei municipal i de règim local de Catalunya i amb l'assistència del secretari general Sr. Ramon Bernaus i Abellana.

D'altra part, l'Il·lm. Sr. Pau Cabré Roure, president del Consell Comarcal del Segrià, en endavant Consell Comarcal, en virtut de les facultats que li confereix l'article 13 del Decret Legislatiu 4/2003

de 4 de novembre, que aprova el text refós de la Llei reguladora de l'organització comarcal de Catalunya i amb l'assistència de la secretaria general, Sra. Lúdia Carbonell Figuerola.

MANIFESTEN:

Que les Escoles Especials de la Llar de Sant Josep són un centre on s'escolaritzen alumnes que, per les seves limitacions (cognitives o auditives), necessiten adaptacions curriculars molt significatives. Per això considerem l'educació com un element compensador que facilita a l'alumne la utilització de tots els mitjans tècnics i expressius per a desenvolupar al màxim les facultats físiques i psíquiques, així com les seves capacitats de decisió, expressió i moviment, intentant disminuir les diferències que la societat i/o la seva pròpia deficiència genera.

Que el Decret 160/1996, de 14 de maig, pel qual es regula el servei escolar de menjador als centres docents públics i el Decret 161/1996, de 14 de maig, pel qual es regula el servei escolar de transport, reconeixen ambdós el dret al transport i menjador als alumnes escolaritzats en centres d'educació especial.

Que la Llei 12/2009, d'educació, esmenta a l'article 6.3 el deure de les administracions públiques de fomentar l'accés al servei de transport escolar als alumnes amb discapacitat i amb necessitats educatives específiques.

Que el Decret 219/1989, d'1 d'agost, estableix la delegació de determinades competències de la Generalitat de Catalunya en matèria d'educació, i s'autoritza a les comarques a exercir, quan escaigui, les competències que es deleguen, en col·laboració amb els ajuntaments afectats, i a establir convenis i contractes amb entitats públiques i privades per a la gestió dels serveis corresponents.

Que el Consell Comarcal del Segrià, en data 19 de juny de 2014, va subscriure el conveni amb el Departament d'Educació pel qual es delegaven les competències en relació amb la gestió del servei escolar de transport escolar i el servei de menjador escolar, entre d'altres prestacions, en matèria d'ensenyament.

Que la Diputació de Lleida va encarregar la gestió d'aquests serveis al Consell Comarcal del Segrià, per aprofitar la seva experiència i el seu coneixement i proximitat del territori i aconseguir millorar l'eficiència i la qualitat del servei juntament amb una major economia, amb el Conveni d'encàrrec de gestió del servei de menjador i el servei de transport de les Escoles Especials de la Diputació de Lleida, signat el 14 de setembre de 2012, amb vigència fins el curs 2014-2015.

Ambdues institucions valoren positivament el resultat d'aquesta col·laboració i manifesten la voluntat de donar-li continuïtat, i és per això que proposen el següent conveni.

PACTES

Primer. Objecte

L'objecte d'aquest conveni és l'encàrrec de gestió al Consell Comarcal del Segrià dels serveis de menjador i transport escolar de les Escoles Especials de la Llar de Sant Josep de la Diputació de Lleida, d'acord amb el document de característiques tècniques que s'adjunta com a annex al present conveni.

Segon. Finançament dels serveis

Als efectes de finançament del servei de menjador caldrà atendre els supòsits següents:

- Els alumnes procedents de la ciutat de Lleida, el cost l'assumirà la Diputació de Lleida, excepte aquells que pel seu grau de discapacitat el cost l'assumirà el Consell Comarcal del Segrià d'acord amb les previsions del conveni que aquesta entitat té signat amb el Departament d'Ensenyament.
- Els alumnes procedents de fora el terme municipal de Lleida, el cost l'assumirà el Consell Comarcal del Segrià d'acord amb les previsions del conveni que aquesta entitat té signat amb el Departament d'Ensenyament.

Als efectes de finançament del servei de transport caldrà atendre els supòsits següents:

- Els alumnes procedents de la ciutat de Lleida, el cost l'assumirà la Diputació de Lleida, excepte aquells que pel seu grau de discapacitat el cost l'assumirà el Consell Comarcal del Segrià d'acord amb les previsions del conveni que aquesta entitat té signat amb el Departament d'Ensenyament.
- A tots els efectes la Diputació habilitarà anualment els corresponents crèdits pressupostaris per atendre els compromisos econòmics derivats de la prestació d'aquests serveis.

Tercer. Determinació del cost del servei

Un cop tancat el termini de matrícula i sempre abans de la finalització del primer mes de cada curs escolar la Diputació comunicarà al Consell Comarcal els alumnes que estiguin en cadascuna de les situacions indicades al pacte segon d'aquest conveni als efectes d'establir els costos i el finançament del corresponent curs escolar.

Rebuda aquesta informació, el Consell Comarcal traslladarà a la Diputació el cost dels serveis als efectes de poder realitzar, si s'escau, els corresponents ajustos pressupostaris i de la seva aprovació per acord de la Junta de Govern. L'import màxim dels serveis objecte de l'encàrrec es determina en el document tècnic annex al conveni.

Quart. Validació del finançament dels serveis per part del Departament d'Ensenyament

La proposta de finançament i de determinació del cost dels serveis objecte del conveni s'inclouran per part del Consell en el programa d'actuació a finançar pel Departament d'Ensenyament en l'àmbit de l'ensenyament obligatori.

Cas que la proposta de finançament fos rebutjada pel Departament d'Ensenyament, la Diputació assumirà el cost íntegre dels serveis prestats pel Consell objecte d'aquest encàrrec.

Cinquè. Despeses de gestió del servei

La Diputació de Lleida lliurarà al Consell Comarcal del Segrià en concepte de despeses de gestió per l'execució de les competències assumides l'import corresponent al 3,5 % dels costos dels serveis de menjador i de transport assumit per la Diputació en el present conveni.

La justificació es farà mitjançant certificació de les despeses de personal adscrit als serveis que es presentarà a la finalització de cada curs escolar.

Sisè. Normativa d'aplicació

En la contractació i gestió dels serveis seran d'aplicació les previsions de la Llei de Contractes del sector públic (RDL 3/2011, de 14 de novembre). El Consell Comarcal acreditarà documentalment a la Diputació la contractació dels respectius serveis.

Setè. Justificació i pagament dels serveis

Trimestralment el Consell Comarcal del Segrià justificarà el cost dels serveis gestionats indicant la distribució del seu finançament mitjançant certificació signada per l'Interventor del fons, als efectes de poder determinar l'import a lliurar per part de la Diputació.

La certificació s'acompanyarà de les factures aprovades per l'òrgan competent.

Després que la Diputació de Lleida hagi efectuat l'últim pagament parcial del curs escolar, el Consell Comarcal del Segrià acreditarà el pagament efectiu als contractistes de la totalitat de les certificacions, en tot cas abans de la justificació del primer trimestre del següent curs escolar.

Vuitè. Seguiment i control de les actuacions

La Diputació i el Consell Comarcal duran a terme les accions de seguiment i control que considerin necessàries per tal de garantir l'execució correcta de les actuacions objecte d'aquest conveni.

En aquest sentit i per coordinar l'encàrrec de gestió es crea una Comissió de coordinació formada per dues persones en representació de cadascuna de les entitats. El nomenaments dels representants es farà per resolució de la Presidència de cada entitat.

Novè. Protecció de les dades

Els que signen aquest Conveni són responsables del compliment de la normativa reguladora de protecció de dades de caràcter personal que caldrà utilitzar en el desenvolupament de les activitats a les quals es comprometen i, especialment, de la utilització de les dades personals per tercers de forma no autoritzada.

Desè. Vigència

La vigència d'aquest conveni serà pel curs escolar des del curs 2015-2016 fins el curs 2016-2017, sense perjudici que perdurin les obligacions de cadascuna de les parts nascudes en aplicació de les previsions d'aquest.

Les parts podran prorrogar aquest Conveni per mutu acord, sempre i quan la Diputació disposi de la consignació pressupostària adequada i suficient en el pressupost corresponent.

Onzè. Extinció

No obstant el previst anteriorment, són causes d'extinció anticipada de la vigència d'aquest Conveni, l'acord mutu de les institucions que signen, la impossibilitat sobrevinguda, legal o material, de l'execució de les accions que en constitueixen l'objecte, i l'incompliment greu o manifest de les seves clàusules.

Dotzè. Qüestions litigioses

En cas de dubte o discrepància que pugui sorgir en l'aplicació d'aquest Conveni, ambdues parts acorden acudir a la Taula de treball, de cara a la solució amistosa del conflicte, amb caràcter previ a la submissió a la jurisdicció contenciosa administrativa, si persistís el desacord.

Tretzè. Publicació

D'acord amb el què disposa l'article 10.3 de la Llei 26/2010, de 3 d'agost, de règim jurídic i de procediment de les administracions públiques de Catalunya, aquest Conveni haurà de ser publicat al Butlletí oficial de la província de Lleida.

I en prova de conformitat, es signa el present conveni per duplicat i, a un sol efecte, en el lloc i data assenyalats a l'encapçalament.

Lleida, xx de maig de 2015

Diputació de Lleida

*Sr. Joan Reñé Huguet
President*

*Sr. Ramon Bernaus i Abellana
Secretari*

Consell Comarcal del Segrià

*Sr. Pau Cabré Roure
President*

*Sra. Lúdia Carbonell Figuerola
Secretària*

Segon. Sotmetre el present acord a exposició pública especialment adreçada als possibles afectats per l'encàrrec, pel termini de 30 dies mitjançant edicte publicat al BOP de Lleida.

Tercer. L'encàrrec esdevindrà ferm en cas que durant el termini d'exposició al públic no es presenti cap reclamació.

12. Acord d'aprovació de la rectificació del inventari comarcal

Atès que l'article 103 del Reglament de patrimoni dels ens locals estableix que la rectificació de l'inventari general s'ha de verificar anualment, i s'hi ha de reflectir les incidències de tota mena dels béns i drets durant aquest període.

Atès que l'article 105.1 estableix que la competència per acordar la rectificació la té el Ple de la Corporació, i que s'ha de transmetre al Departament de Governació de la Generalitat.

Vista la relació d'altres i baixes que consten a la comptabilitat comarcal de l'any 2014.

Atès l'informe favorable de la Comissió Informativa d'Hisenda, Règim Interior, Empresa i Ocupació, de 12 de maig de 2015,

A proposta de la presidenta de la Comissió, el Ple acorda per unanimitat el següent:

Primer.- Aprovar la rectificació de l'inventari de béns i drets d'aquest Consell, referida al 31 de desembre de 2014, que presenta el detall següent:

Compte	Descripció	Valor	Concepte
221	Construccions	1.264.588,59	Seu comarcal
	Subtotal altes	1.264.588,59	
226	Mobiliari	392,04	Cadira
	Subtotal altes	392,04	
227	EPI	670,32	Ordinador
		1.219,122	ordinadors+ 2 monitors
		1.009,122	discs durs 1tb+ 2 impressores
		565,37	Iphone 6 16 GB
	Subtotal altes	3.463,93	
229	Altres immobilitzats mat.	1.650,00	100 contenidors
		5.858,30	Bombetes+ 129 florecents (LED)
		2.117,50	Desfibril·lador
	Subtotal altes	9.625,80	
	Total altes	1.278.070,36	

Segon.- Trametre còpia de la rectificació de l'inventari, autoritzada per la secretària general de la Corporació amb el vistiplau del president, al Servei Territorial d'Administració Local de la Generalitat de Catalunya.

13. Acord de modificació dels estatuts del Consorci de Residus del Segrià (CRS)

Atès que el Consell Comarcal del Segrià forma part com a ens consorciat del Consorci de Residus del Segrià,

Vista la proposta de modificació dels estatuts del Consorci de Residus del Segrià que consta a l'expedient del 23 de desembre del 2014, per tal d'adequar-los a les modificacions legislatives recents en especial a la Llei 27/2013 de 27 de desembre de racionalització i sostenibilitat de l'administració local i a la Llei 15/2014 de 16 de setembre, de racionalització del sector públic i altres mesures de reforma administrativa,

De conformitat amb l'article 18 dels estatuts i els articles 312 i següents del Decret 179/995 de 13 de juny que aprova el reglament d'obres, activitats i serveis dels ens locals,

Vist l'informe favorable de la Comissió Informativa de Règim interior, Hisenda, Empresa i Ocupació, de 12 de maig de 2015,

A proposta de la presidenta de la Comissió, el Ple acorda per unanimitat el següent:

Primer. Aprovar inicialment la modificació dels Estatuts del Consorci de Residus del Segrià, acordada pel Consell General d'aquest Consorci en sessió del 23 de desembre del 2014 segons es transcriu a continuació:

Capítol I. Disposicions generals

Article 1

1. El Consorci de Residus del Segrià té naturalesa d'entitat pública de caràcter institucional i està integrat pel Consell Comarcal del Segrià i l'Ajuntament de Lleida. També hi forma part, per adhesió posterior a la creació, la Generalitat de Catalunya mitjançant l'Agència de Residus de Catalunya, empresa pública adscrita al Departament de Medi Ambient i Habitatge.

Aquest Consorci es constitueix a l'empara dels articles 87 de la Llei 7/1985, de 2 d'abril reguladora de les bases de regim local, en la versió donada per al Llei 57/2003, de 16 de desembre, i 269 i següents del Decret legislatiu 2/2003, de 28 d'abril, que aprova el Text refós de la Llei municipal i de règim local de Catalunya, els reglament de desenvolupament d'aquests dues normes i per l'article 55 de la Llei 13/1989, de 14 de desembre, d'organització, procediment i règim jurídic de l'Administració de la Generalitat de Catalunya.

2. El consorci es constitueix amb una duració indefinida, i subsistirà mentre duri la seva finalitat de gestió conjunta.

3. El Consorci queda adscrit al Consell Comarcal del Segrià d'acord amb el que disposa Disposició addicional 20a de la Llei 30/1992, de 26 de novembre, de règim jurídic de les administracions públiques i del procediment administratiu comú, en la redacció donada per la Disposició final segona de la Llei 27/2013, de 27 de desembre, de racionalització i sostenibilitat de l'administració local.

Article 2

L'entitat consorciada té el nom de Consorci de Residus del Segrià i gaudeix de personalitat jurídica i plena capacitat per al compliment de les seves finalitats.

Article 3

El Consorci té el domicili provisional a Lleida, carrer del Canyeret, s/n. Per acord de l'òrgan de govern es pot establir un altre domicili.

Article 4

Les finalitats del Consorci són les següents:

- a) La gestió del servei de deposició controlada i tractament dels residus sòlids urbans i assimilables a urbans (residus industrials inerts) a les instal·lacions de Montoliu.
- b) Autoritzar la deposició de residus industrials inerts del Segrià i recaptar les taxes/preus públics legalment establerts.
- c) Autoritzar la deposició de residus i/o fracció orgànica de altres comarques.
- d) Fomentar l'aplicació de la recollida selectiva i del reciclatge tant de residus municipals com assimilables a municipals que puguin ser acollits a les instal·lacions.
- e) Controlar el servei de deixalleria de les instal·lacions de Montoliu.
- f) Valorització dels residus.

Per acord del Consell General es podran ampliar els objectius del Consorci a altres operacions de gestió de residus que els esmentats.

Capítol II. Òrgans de govern i gestió

Article 5

Son òrgans de govern i gestió del Consorci: el Consell General, el president/a, el vicepresident/a i el director/a tècnic/a.

Article 6

El Consell General constitueix l'òrgan del govern i assumeix la gestió superior del Consorci i té la composició següent:

- Tres representants del Consell Comarcal
- Tres representants de l'Ajuntament de Lleida
- Un representant de l'Agència de Residus de Catalunya
- El director/a tècnic/a, amb veu però sense vot

Per ser membre del Consell General no serà imprescindible ostentar la qualitat de representant electe de cadascuna de les institucions consorciades.

Article 7

Son atribucions del Consell General:

- a) Nomenar el president/a i vicepresident/a.
- b) Nomenar el director/a tècnic/a.
- c) Aprovar el pressupost, i també les seves modificacions i liquidacions.
- d) Adquirir, disposar i alienar béns i drets del Consorci.
- e) Aprovar el reglament de règim intern que despleguin aquests estatuts.
- f) Censurar els comptes.
- g) Aprovar l'admissió de nous membres al Consorci.
- h) Modificar els estatuts.
- i) Establir el règim de funcionament de les instal·lacions de tractament, reciclatge i disposició de residus a les instal·lacions de Montoliu de Lleida i aprovar les ordenances fiscals per a la prestació de serveis
- j) Assumir les obligacions econòmiques del conveni signat entre el Consell Comarcal del Segrià i l'Ajuntament de Montoliu de Lleida per a la instal·lació de l'abocador.
- k) Aprovar les aportacions dels ens consorciats.
- l) Aprovar la plantilla de personal i la relació de llocs de treball i fixar les retribucions complementàries.
- m) Controlar els òrgans de govern.
- n) Contractar les obres, els serveis i els subministraments, llevat que sigui competència del president/a.
- o) Aprovar el programa d'actuació del Consorci i la memòria formulada pel director/a tècnic/a anualment.
- p) Aprovar les operacions de crèdit i de tresoreria.

- q) *Acceptar donacions, deixes i herències a favor del Consorci.*
- r) *L'exercici d'accions judicials i administratives llevat les d'urgència.*
- s) *Adoptar totes les mesures que siguin més adequades per la millor organització i funcionament dels serveis que fonamenten el Consorci.*

Article 8

La Presidència del Consell General l'exerciran per períodes quadriennals, qualsevol dels membres electes de cadascun dels ens locals consorciat i serà designat per acord del Consell General. Llevat d'acord en contrari per part del Consell les presidències seran alternatives. Correspondrà la vicepresidència per igual període a qualsevol dels membres electes de l'ens local que no ostenti la Presidència.

Article 9

El president/a del Consell General que ho serà tot del Consorci tindrà les atribucions següents:

- a) *Convocar i presidir les reunions del Consell General.*
- b) *Representar el Consorci.*
- c) *Redactar l'ordre del dia, convocar, presidir i aixecar les sessions i dirimir els empats amb el vot de qualitat.*
- d) *Ordenar la publicació dels acords del Consorci.*
- e) *Exercir la direcció superior del personal.*
- f) *Nomenar, separar i sancionar el personal.*
- g) *Elaborar i executar el pressupost dins dels límits que li marquen aquests estatuts.*
- h) *Exercir accions judicials i administratives en cas d'urgència.*
- i) *Aprovar la contractació d'obres i serveis de duració no superior a un any, que no ultrapassin l'import del 5% dels recursos ordinaris o no afectin més d'un exercici econòmic.*
- j) *Autoritzar despeses fins al 5% del pressupost.*
- k) *Dirigir, inspeccionar i impulsar els serveis i les obres del Consorci.*

Son atribucions del vicepresident/a substituir el president/a en les seves funcions, en els casos que per absència, malaltia o impediment li sigui impossible exercir les seves atribucions.

Article 10

El director/a tècnic/a del Consorci assumeix la direcció del servei, amb les competències següents:

- a) *Executar els acords del Consell i del president/a pel que fa a les directrius tècniques de la prestació del servei.*
- b) *Organitzar i supervisar els serveis.*
- c) *Elaborar el programa d'actuació i formular la memòria de la labor realitzada a cada exercici econòmic.*
- d) *L'assessorament tècnic de la resta d'òrgans del Consorci.*
- e) *Assistir a les sessions del Consell amb veu però sense vot.*
- f) *Mantenir un contacte permanent amb les entitats integrants del Consorci a fi de garantir la màxima coordinació funcional.*
- g) *Les altres que el Consell i la Presidència li confereixin.*

Capítol III. Règim funcional

Article 11

El Consell General es reuneix dos cops l'any en sessió ordinària. Quan circumstàncies excepcionals ho requereixin, el president/a pot convocar sessió extraordinària per iniciativa pròpia o a petició d'un terç dels components.

Els acords s'adoptaran, com a norma general, per majoria de vots, excepte els casos en que aquests Estatuts o alguna norma general requereixin un quòrum diferent. Els membres del Consell podran delegar el seu vot en un altre membre del Consell, quan no puguin ser present en alguna sessió determinada; la delegació s'haurà de formalitzar per escrit davant el Secretari.

El vot del representant de l'ACR només podrà ser decisiu en qüestions que afectin directa o indirectament a les obligacions que assumeix estatutàriament la Generalitat de Catalunya.

Article 12

El Consorci compta amb un secretari o una secretària i un interventor o una interventora, que han d'assistir, amb veu i sense vot, a les reunions del Consell General. Ambdós llocs s'han de cobrir preferentment amb funcionaris d'habilitació estatal que exerceixin les seves funcions en algun dels ens consorciats, que podran delegar l'exercici d'aquestes tasques en funcionaris o personal propi de qualsevol dels ens locals consorciats.

Article 13

El règim de sessions i l'adopció d'acords s'han d'ajustar al que disposa la legislació de règim local i la Llei 13/1989, de 14 desembre, d'organització, procediment i règim jurídic de l'Administració de la Generalitat de Catalunya per als òrgans col·legiats. En cas de discrepància o contradicció entre ambdues normatives serà d'aplicació preferent la normativa de règim local.

Caldrà el vot favorable de dos terços dels membres de dret del Consell General per l'adopció dels acords següents:

- 1. La modificació dels estatuts.*
- 2. L'aprovació del pla d'inversions i el programa financer que el complementi*
- 3. El concert d'operacions de crèdit*
- 4. La incorporació de nous membres del Consorci.*
- 5. Aprovar l'ampliació dels objectius del Consorci.*
- 6. Dissoldre el Consorci.*

Capítol IV. Règim econòmic

Article 14

El règim econòmic i financer del Consorci és el que estableix la normativa vigent per als ens locals en matèria pressupostària i de gestió dels seus recursos econòmics. No obstant, el control de caràcter econòmicofinancer del Consorci es farà d'acord amb el que estableix el Decret legislatiu 3/2002, de 24 de desembre, pel qual s'aprova el Text refós de la Llei de finances públiques de Catalunya, i d'altra normativa que sigui d'aplicació a la Generalitat en cada moment. Si escau, s'haurà de retre comptes a la Intervenció General de la Generalitat.

L'adscripció del Consorci a una de les administracions consorciades, d'acord amb la Disposició addicional 20a de la Llei 30/1992, determina la subjecció al règim pressupostari, de comptabilitat i control de l'administració d'adscripció, sens perjudici de la subjecció a la Llei orgànica 20/2012, de 27 d'abril d'estabilitat pressupostària i sostenibilitat financera.

El control intern dels actes susceptibles de produir drets o obligacions de contingut econòmic o moviment de fons i valors, serà exercit per qui tingui encomanades les funcions d'intervenció del Consorci, El Consorci forma part del pressupost consolidat i s'ha d'incloure en el compte general de l'administració pública d'adscripció.

Article 15

Per acomplir els seus fins, el Consorci disposa dels recursos següents.

- a) Aportacions dels ens consorciats.*
- b) Rendiments dels seus serveis.*

- c) *Subvencions i altres ingressos de dret públic o privat.*
- d) *Emprèstits i préstecs.*
- e) *Qualsevol altres que se li puguin atribuir per dret.*

La participació econòmica de la Generalitat de Catalunya es limita, única i exclusivament, a finançar les infraestructures de tractament de residus, de conformitat amb les disposicions contingudes a la Llei 16/2003, de 13 de juny, de finançament d'infraestructures de tractament de residus, amb el Programa de gestió de residus municipals de Catalunya, i d'altres disposicions vigents que siguin d'aplicació, i sense tenir participació econòmica en qualsevol altre despesa ni en els resultats de la gestió. També podrà participar en facilitar al Consorci suport tècnic de tots tipus (jurídic, tècnic de residus, organitzatiu, d'enginyeria o arquitectura, etc.) de conformitat amb les disponibilitats econòmiques o tècniques de les quals pugui fer us.

Article 16

Els acords del Consorci que suposin aportacions de caràcter extraordinari per part dels ens locals consorciats o modificació dels percentatges assenyalats per a les aportacions ordinàries han de ser ratificats per cadascun dels ens que hi resultin obligats.

Article 17

El patrimoni del Consorci està integrat pels béns que els ens consorciats hi adscriu pel compliment de les seves finalitats i els que el Consorci adquireixi amb càrrec als seus fons propis. Els ens consorciats poden adscriure al Consorci béns de servei públic i patrimonials pel compliment dels seus objectius. Les condicions de l'adscripció seran les que es fixin en l'acord corresponent. En qualsevol cas els béns adscrits al Consorci pels diferents ens consorciats conserven la qualificació jurídica i la titularitat originària.

Capítol V. Aprovació, modificació i dissolució del Consorci

Article 18

1. Perquè aquests estatuts entrin en vigor cal l'aprovació de la majoria absoluta del Ple de cadascun dels ens locals consorciats, sense perjudici del compliment de la normativa específica de la Generalitat de Catalunya en el que fa referència a la incorporació de l'ACR com a ens consorciat.

2. La modificació d'aquests estatuts ha de ser aprovada pel Consell General del Consorci i posteriorment ratificada per totes les entitats consorciades, amb les mateixes formalitats que per a l'aprovació.

Article 19

La dissolució del Consorci es pot produir:

- a) *Per una disposició legal.*
- b) *Per la impossibilitat d'acomplir les seves finalitats.*
- c) *Per un acord del Consell General.*

Article 20

- 1. L'acord de dissolució ha de contenir els criteris de liquidació del Consorci, i també la reversió a cada entitat consorciada dels seus béns i drets, i s'ha de determinar l'assumpció de les obligacions respectives. Nogensmenys, els béns propis del Consorci s'incorporaran a la Generalitat de Catalunya com a mínim en la proporció de les aportacions realitzades (considerant-ne que no son aportacions les quantitats lliurades per la Generalitat de Catalunya al Consorci en concepte de subvenció).*

2. *Prèviament el Consorci nomenarà un liquidador que prepararà la proposta de liquidació. La proposta incorporarà la determinació de la quota de liquidació que es calcularà per a cada entitat d'acord amb la participació en el saldo resultant del patrimoni net derivat de la liquidació.*

Per a la seva fixació es tindrà en compte les aportacions que ha efectuat cada membre del Consorci al fons patrimonial de l'entitat i també el finançament concedit cada any. Si algun dels membres del Consorci no hagués fet aportacions per no restar obligat, el criteri de repartiment serà el de la participació en els ingressos que, en el seu cas, hagués rebut durant el termini de temps de la seva permanència al Consorci.

La dissolució produeix la liquidació i extinció del Consorci. L'acord de dissolució i la forma i condicions de pagament a les entitats consorciades del saldo de liquidació en els supòsit que a quest sigui positiu.

Les entitats consorciades podran acordar per unanimitat la cessió global d'actius i passius a un altra entitat jurídicament adequada amb la finalitat de mantenir la continuïtat de l'activitat i assolir els objectius del Consorci.

Article 21

Els ens consorciats, amb un preavis d'un any, poden separar-se del Consorci, sempre que resti garantida la continuïtat del Consorci amb la permanència de dues entitats consorciades. La separació comportarà la determinació de la quota de separació que es calcularà amb temes anàlegs als de la quota de dissolució.

Disposició final

1. El Consorci constituït té caràcter institucional; per tant, en el seu funcionament i actuació es regeix per aquests estatuts i per la normativa de règim local vigent a Catalunya així com per la Llei 30/1992, de 26 de novembre de règim jurídic de les administracions públiques i el procediment administratiu comú i la Llei 13/1989, de 14 de desembre, d'organització, procediment i règim jurídic de la Generalitat de Catalunya.

2. El personal al servei del Consorci podrà ser funcionari o laboral procedent exclusivament d'una reassignació de llocs de treball de les administracions participants en el consorci, el seu regim jurídic serà el de l'administració pública d'adscripció i les seves retribucions en cap cas podran superar les establertes per a llocs de treball equivalents en aquella.

3. A fi d'acomplir els seus objectius el Consorci es podrà valer dels serveis administratius i tècnics de qualsevol de les administracions locals consorciades.

Disposició transitòria

En cas de dissolució, el personal del Consorci que no provingui d'una reassignació de llocs de treball de les administracions que en formen part, (per haver estat contractat abans de la modificació estatutària de l'any 2014) s'incorporarà a l'administració d'adscripció o a aquell organisme o ens que continuï prestant el servei, de conformitat amb les previsions de la normativa aplicable i en les condicions concordants amb la naturalesa jurídica de la seva relació.

Disposició final. Entrada en vigor

Els presents estatuts modificats entraran en vigor el dia següent de la seva publicació íntegra en el Butlletí Oficial de la Província de Lleida.

Segon. Sotmetre el present acord a informació pública pel termini de trenta dies mitjançant anuncis inserits en el Butlletí Oficial de la Província, en el Diari Oficial de la Generalitat de Catalunya i en el tauler electrònic del Consell Comarcal, als efectes de poder ser examinat l'expedient i, si escau, formular les reclamacions i al·legacions que es considerin pertinents, de

conformitat amb el que disposa l'article 313, en relació amb el 160, del Reglament d'obres, activitats i serveis dels ens locals. Aquest acord s'entendrà aprovat definitivament si en aquest termini no es formulen reclamacions ni al·legacions.

Tercer. Donar trasllat d'aquest acord al Consorci de Residus del Segrià per al seu coneixement.

14. Acord de modificació dels estatuts del Consorci de la televisió digital terrestre de la demarcació de Lleida (TDT)

Atès que el Consell Comarcal del Segrià forma part com a ens consorciat del Consorci per la gestió del servei de TDT Local de la demarcació de Lleida,

Vista la proposta de modificació dels estatuts del Consorci per la gestió del servei de TDT Local de la demarcació de Lleida acordada pel Consell General del Consorci en data 23 de desembre del 2014, per tal d'adequar-los a les modificacions legislatives recents en especial a la Llei 27/2013 de 27 de desembre de racionalització i sostenibilitat de l'administració local i a la Llei 15/2014 de 16 de setembre, de racionalització del sector públic i altres mesures de reforma administrativa,

De conformitat amb l'article 20 dels estatuts i els articles 312 i següents del Decret 179/995 de 13 de juny que aprova el reglament d'obres, activitats i serveis dels ens locals,

Vist l'informe favorable de la Comissió Informativa de Règim interior, Hisenda, Empresa i Ocupació, de 12 de maig de 2015,

A proposta de la presidenta de la Comissió, el Ple acorda per unanimitat el següent:

Primer. Aprovar inicialment la modificació dels Estatuts del Consorci per la gestió del servei de la TDT Local de la demarcació de Lleida, acordada pel Consell General d'aquest Consorci en sessió del 23 de desembre del 2014 segons es transcriu a continuació:

Capítol I. Disposicions generals

Article 1

- 1. El Consorci per a la gestió del servei de TDT local de la demarcació de Lleida (en endavant TDTL Lleida) es constitueix com a entitat consorciada, de caràcter local, inicialment format pels ajuntaments de Lleida, Almacelles, Alcarràs, Alpicat, Almenar i Alfarràs i el Consell Comarcal del Segrià, de conformitat amb els acords presos pels organismes respectius, per acomplir les finalitats assenyalades en aquests estatuts.*
- 2. Aquest consorci es constitueix de conformitat amb el previst en l'article 87 de la Llei 7/1985, de 2 d'abril, reguladora de les bases de règim local; articles 269 i següents del D. Leg. 2/2003, de 28 d'abril, que aprova el text refós de Llei municipal i de règim local de Catalunya; articles 312 i següents del vigent Reglament d'obres, activitats i serveis dels ens locals i normativa concordant. També li és d'aplicació el contingut de la Llei 22/2005, de 29 de desembre, de la comunicació audiovisual de Catalunya (LCAC), en tot allò que afectiu a matèries organitzatives i de prestació dels serveis, així com les normes que desenvolupin aquesta Llei.*
- 3. El Consorci es constitueix amb una duració indefinida, i subsistirà mentre duri la seva finalitat de gestió conjunta.*
- 4. Podran formar part del Consorci, per acord d'adhesió posterior, altres ajuntaments de l'àrea geogràfica encara que no estiguin planificats, ens representatius dels municipis de la zona i altres entitats públiques. Els acords d'acceptació de la seva incorporació fixaran de forma específica la seva participació i les formes d'exercici dels seus drets de vots, que en cap cas*

podrà superar (en el seu conjunt) el 25% dels vots totals i ponderats inicialment atribuïts al Consell Comarcal del Segrià.

5. *El Consorci queda adscrit a l'Ajuntament de Lleida d'acord amb el que disposa Disposició addicional 20a de la Llei 30/1992, de 26 de novembre, de règim jurídic de les administracions públiques i del procediment administratiu comú, en la redacció donada per la Disposició final segona de la Llei 27/2013, de 27 de desembre, de racionalització i sostenibilitat de l'administració local.*

Article 2

L'entitat consorciada té el nom de "Consorti de Televisió Digital Terrestre Local de Lleida" (en anagrama TDTL – Lleida) i gaudeix de personalitat jurídica i plena capacitat per al compliment de les seves finalitats.

Article 3

El Consorci té el domicili provisional a Lleida, Pl. Paeria número 1. Per acord de l'òrgan de govern es pot establir un altre domicili.

Article 4

Les finalitats del consorci són les següents:

- a) Gestionar (en la forma que es determini) el servei de televisió digital terrestre local en l'àmbit conjunt del territori dels municipis consorciats, en aplicació de les facultats atribuïdes per la legislació local i per la normativa reguladora de la televisió digital local vigent en cada moment.*
- b) Planificar i executar les inversions necessàries per la prestació d'aquest servei.*
- c) Ostentar la titularitat (en les condicions vigents en cada moment) de les concessions, autoritzacions, permisos, etc. que habilitin per la prestació del servei.*
- d) La decisió sobre el manteniment o el canvi de la forma o sistema de prestació del servei de televisió digital terrestre, de conformitat a allò previst en la legislació vigent.*
- e) La modificació de les condicions de la prestació del servei quan modificacions legislatives, tècniques o d'altre tipus ho facin necessari o convenient.*
- f) La realització de qualsevol activitat complementària dins del mar de la prestació del servei esmentat en el paràgraf a/ d'aquest article.*

Per acord del Consell General es podran ampliar els objectius del Consorci a altres operacions de gestió dels serveis de comunicació i difusió que els esmentats.

Capítol II. Òrgans de govern i gestió

Article 5

Són òrgans de govern i gestió del Consorci: el Consell General, el president/ta, el vicepresident/a i el director/a.

Article 6

El Consell General constitueix l'òrgan del govern i assumeix la gestió superior del Consorci i té la composició següent:

- Un representant de cadascun dels ens públics consorciats.*
- El director/a, amb veu però sense vot.*

Tot i que cada municipi que forma part del Consorci té un representant en el Consell General, les votacions es faran ponderadament en funció dels coeficients de participació ponderada que es fixen en la Disposició addicional d'aquests Estatuts. Aquests coeficients estan fixats en funció de la població de cada municipi, excepte en el cas de l'ajuntament de Lleida en que s'ha fet una

ponderació específica. La població, als efectes del manteniment de l'equilibri de la ponderació, es revisarà bianualment en funció de les dades oficials dels respectius padrons municipals d'habitants a data 1 de gener.

En el cas del representants dels municipis, per ser membre del Consell General serà imprescindible ostentar la qualitat de representat electe de cadascuna de les institucions consorciades.

El primer mandat del Consell General durarà fins la primera renovació dels ajuntaments. Posteriorment el Consell General es renovarà íntegrament cada quatre anys, comptadors des del moment de la constitució del Consell amb la composició anterior.

Els membres del Consell General ho seran per mandat de quatre anys, i podran ser reelegits indefinidament. Si un conseller fos elegit un cop començat el mandat del Consell d'Administració, el seu mandat finirà en el moment que fineixi el mandat del Consell.

En el cas que finalitzat el mandat del Consell General les institucions consorciades no han elegit els seus representants en el Consell, aquest, així com el president/a vice-president/a i el director/ra continuaran en funcions fins que es nomeni un nou consell.

Article 7

7.1 Són atribucions del Consell General:

- a) *Nomenar el director/a, seguint el procediment previst en l'article 33.2 de la Llei 22/2005, de 29 de desembre LCAC.*
- b) *Decidir la forma de prestació del servei, de conformitat als sistemes previstos en la legislació vigent.*
- c) *Aprovar el reglament d'organització i funcionament del servei.(art. 33.1 de la LCAC)*
- d) *Aprovar el contracte programa per al finançament d'aquest.(art. 33.3 de la LCAC)*
- e) *Aprovar el pressupost, el pla d'inversions i el programa financer que el complementi i també les seves modificacions i liquidacions.*
- f) *Adquirir, disposar i alienar béns i drets del Consorci.*
- g) *Aprovar, si s'escau, el reglament o normes de règim interior que despleguin aquests estatuts i/o el reglament d'organització i funcionament del servei. .*
- h) *Censurar els comptes.*
- i) *Aprovar l'admissió de nous membres al Consorci.*
- j) *Modificar els estatuts.*
- k) *Establir el règim de funcionament de les instal·lacions per la prestació del servei.*
- l) *Aprovar els preus i/o les ordenances fiscals per a la prestació de serveis.*
- m) *Aprovar les aportacions dels ens consorciats.*
- n) *Aprovar l'ampliació dels objectius del Consorci.*
- o) *Dissoldre el Consorci.*
- p) *Aprovar la plantilla de personal i la relació de llocs de treball i fixar les retribucions complementàries.*
- q) *Controlar els òrgans de govern.*
- r) *Contractar les obres, els serveis i els subministraments, llevat que sigui competència del president/ta.*
- s) *Aprovar el programa d'actuació del Consorci i la memòria formulada pel director/a anualment.*
- t) *Aprovar les operacions de crèdit.*
- u) *Aprovar les operacions de tresoreria.*
- v) *Acceptar donacions, deixes i herències a favor del Consorci.*
- w) *L'exercici d'accions judicials i administratives llevat les d'urgència.*
- x) *Aquelles que li siguin atribuïdes expressament pel reglament d'organització i funcionament del servei*

y) *Adoptar totes les mesures que siguin més adequades per la millor organització i funcionament dels serveis que fonamenten el Consorci.*

7.2 *Les funcions relacionades en els paràgrafs s), t), v), w) i x) anteriors poden ser delegades en el President.*

Article 8

La Presidència del Consell General l'exercirà el membre del Consell designat per l'Ajuntament de Lleida.

La Vice-presidència serà exercida pel membre del Consell designat pel Consell Comarcal del Segrià.

Article 9

El president/ta del Consell General que ho serà tot del Consorci tindrà les atribucions següents:

- a) *Convocar i presidir les reunions del Consell General.*
- b) *Representar el Consorci.*
- c) *Redactar l'ordre del dia, convocar, presidir i aixecar les sessions i dirimir els empats amb el vot de qualitat.*
- d) *Ordenar la publicació dels acords del Consorci.*
- e) *Exercir la direcció superior del personal.*
- f) *Nomenar, separar i sancionar el personal.*
- g) *Elaborar i executar el pressupost dins dels límits que li marquen aquests estatuts.*
- h) *Exercir accions judicials i administratives en cas d'urgència.*
- i) *Aprovar la contractació d'obres i serveis de duració no superior a un any, que no ultrapassin l'import del 5% dels recursos ordinaris o no afectin més d'un exercici econòmic.*
- j) *Autoritzar despeses fins al 5% del pressupost.*
- k) *Dirigir, inspeccionar i impulsar els serveis i les obres del Consorci.*
- l) *Aquelles que li siguin atribuïdes expressament pel reglament d'organització i funcionament del servei*
- m) *Les altres atribucions que expressament li atribueixi la normativa legal vigent i les que no estiguin atribuïdes per aquests estatuts a cap altre òrgan de govern.*

Són atribucions del vicepresident/a substituir el president/a en les seves funcions, en els casos que per absència, malaltia o impediment li sigui impossible exercir les seves atribucions.

Article 10

El director/a del Consorci assumeix i és el màxim responsable de la gestió del servei, d'acord amb allò que prevegi el reglament d'organització i funcionament i tindrà en tot cas les competències següents:

- a) *Executar els acords del Consell i del president/a pel que fa a les directrius tècniques de la prestació del servei.*
- b) *Organitzar i supervisar els serveis.*
- c) *Elaborar el programa d'actuació i formular la memòria de cada exercici econòmic.*
- d) *La direcció immediata del personal al servei del Consorci i la organització ordinària de treball del mateix.*
- e) *L'assessorament tècnic de la resta d'òrgans del Consorci.*
- f) *Assistir a les sessions del Consell amb veu però sense vot.*
- g) *Mantenir un contacte permanent amb les entitats integrants del Consorci a fi de garantir la màxima coordinació funcional.*
- h) *Les altres que el Consell i la Presidència li confereixin.*

Capítol III. Règim funcional

Article 11

El Consell General es reuneix dos cops l'any en sessió ordinària. Quan les circumstàncies ho requereixin, el president/a pot convocar sessió extraordinària, per iniciativa pròpia o a petició d'un terç dels components.

Article 12

El Consorci compta amb un secretari/a i un interventor/a, que han d'assistir, amb veu i sense vot, a les reunions del Consell General. Ambdós llocs s'han de cobrir amb funcionaris d'habilitació estatal que exerceixin les seves funcions en algun dels ens consorciats o funcionaris en que aquests deleguin. Es podran efectuar les delegacions i encàrrecs de funcions previstos en els articles 13.2 i 17.2 del R.D. 1174/19897, de 18 de setembre, que regula el règim jurídic dels FHN.

Article 13

El règim de sessions i l'adopció d'acords s'han d'ajustar al que disposa la legislació de règim local, amb les especialitats següents:

a.- Els acords s'adoptaran, en condicions ordinàries, per majoria de vots ponderats llevat que alguna norma legal o reglamentària fixi una majoria determinada.

b.- Caldrà que s'adopti per majoria de vots ponderats, que al mateix temps representin com a mínim el vot favorable del representant de l'ajuntament de Lleida, de com a mínim dos municipis planificats i del representant del Consell Comarcal del Segrià, els acords següents:

I. Aprovar el Contracte programa previst en l'article 33.3 de la LCAC.

II. Aprovar el pressupost, el pla d'inversions i el programa financer que el complementi i també les seves modificacions i liquidacions.

III. Aprovar el reglament de règim interior o normes de règim interior que despleguin aquests estatuts i/o el reglament d'organització i funcionament del servei.

IV. Aprovar l'admissió de nous membres al Consorci.

V. Aprovar els preus i/o les ordenances fiscals per a la prestació de serveis.

VI. Aprovar les aportacions extraordinàries dels ens consorciats.

VII. Aprovar l'ampliació dels objectius del Consorci.

VIII. Dissoldre el Consorci.

c.- Requeriran majoria qualificada ponderada els acords que així ho requereixin en aplicació de la legislació local vigent en cada moment.

d.- De forma específica, el nomenament del director haurà de comptar amb la majoria qualificada dels dos terços de vots ponderats i que al mateix temps representi el vot dels dos terços dels membres fundadors del consorci, en aplicació d'allò previst en l'article 33.2 de la LCAC.

e.- El reglament de d'organització i funcionament del servei s'aprovarà seguint el procediment previst en l'article 33.1 de la LCAC.

f.- El contracte programa es tramitarà i s'aprovarà seguin el procediment previst en l'article 33.3 de la LCAC.

Capítol IV. Del consell consultiu i assessor del Consorci.

Article 14

De conformitat a allò previst en l'article 33.4 de la LCAC, es crea el Consell consultiu i assessor del Consorci, que tindrà com a funcions específiques les d'informe i consulta previstes en l'esmentada norma i totes aquelles que li siguin encarregades pel òrgans de Govern del Consorci, sempre dins de l'àmbit específic tècnic i consultius.

La seva composició, forma d'elecció, mandat, característiques, funcionament, etc. serà la que fixi de forma específica el reglament d'organització i funcionament del servei

Els seus informes i dictàmens només seran preceptius quan així ho disposi una norma de caràcter legal o reglamentar o quan el reglament d'organització i funcionament del servei ho prevegi de forma específica. En cap cas seran vinculants.

Capítol V. Règim econòmic

Article 15

El règim econòmic financer del Consorci és el que estableix la normativa vigent per als ens locals en matèria pressupostària i de gestió dels seus recursos econòmics, amb les especificitats incorporades en la Llei 22/2005, de 29 de desembre (LCAC) i normativa de desenvolupament.

Les aportacions econòmiques directes que cadascun dels ajuntaments i dels ens consorciats hauran de fer, en execució dels pressupostos, seran distribuïdes en funció dels coeficients de participació ponderada que es fixen en la Disposició addicional d'aquests Estatuts. Inicialment es fixa la distribució que consta en la disposició addicional primera a aquests estatuts, si bé cada dos anys aquest percentatge serà modificat en funció de la població que acreditin els municipis consorciats segons les dades oficials del padró d'habitants a 1 de gener, excepte el cas de la participació de l'Ajuntament de Lleida que serà constant.

L'acord d'incorporació de qualsevol nou membre al Consorci haurà de preveure quina és la seva participació pressupostària i en que afecta a la distribució general.

Article 16

Per acomplir els seus fins, el Consorci disposa dels recursos següents:

- a) Aportacions dels ens consorciats.*
- b) Rendiments dels seus serveis.*
- c) Subvencions i altres ingressos de dret públic o privat.*
- d) Emprèstits i préstecs.*
- e) Qualsevol altres que se li puguin atribuir per dret.*

Article 17

1.- El Consorci ha d'elaborar un pressupost anual amb l'expressió xifrada conjunta i sistemàtica de les obligacions que, com a màxim, pot reconèixer i dels drets que té previst de liquidar durant l'exercici pressupostari que ha de coincidir amb l'any natural. S'hi ha d'imputar:

- a) El drets liquidats aquest any, qualsevol que sigui el període de què deriva.*
- b) Les obligacions reconegudes durant l'any.*

2.- El pressupost s'ha d'elaborar i s'ha d'aprovar ajustant-se, en la seva estructura, a les disposicions que regulen els pressupostos de les entitats locals.

L'adscripció del Consorci a una de les administracions consorciades, d'acord amb la Disposició addicional 20a de la Llei 30/1992, determina la subjecció al règim pressupostari, de comptabilitat i control de l'administració d'adscripció, sens perjudici de la subjecció a la Llei orgànica 20/2012, de 27 d'abril d'estabilitat pressupostària i sostenibilitat financera.

El control intern dels actes susceptibles de produir drets o obligacions de contingut econòmic o moviment de fons i valors, serà exercit per qui tingui encomanades les funcions d'intervenció del Consorci, El Consorci forma part del pressupost consolidat i s'ha d'incloure en el compte general de l'administració pública d'adscripció.

Article 18

Els acords del Consorci que suposin aportacions de caràcter extraordinari per part dels ens consorciats o modificació dels percentatges assenyalats per a les aportacions ordinàries han de ser ratificats per cadascun dels ens que hi resultin obligats.

Article 19

El patrimoni del Consorci està integrat pels béns que els ens consorciats hi adscriuïn pel compliment de les seves finalitats i els que el Consorci adquireixi amb càrrec als seus fons propis. Els ens consorciats poden adscriure al Consorci béns de servei o d'ús públic pel compliment dels seus objectius. Les condicions de l'adscripció seran les que es fixin en l'acord corresponent. Les entitats consorciades podran adscriure part del seu propi patrimoni al Consorci per a l'acompliment de les seves finalitats. Aquest patrimoni romandrà de propietat de la entitat inicial. El consorci haurà de gestionar i mantenir aquest patrimoni d'acord amb les condicions que s'estableixin en l'acte d'adscripció.

Capítol VI. Aprovació, modificació i dissolució del Consorci

Article 20

- 1. Perquè aquests estatuts entrin en vigor cal l'aprovació de la majoria absoluta del Ple de cadascun dels ens locals consorciats.*
- 2. La modificació d'aquests estatuts ha de ser proposada pel Consell General del Consorci i posteriorment ratificada per totes les entitats consorciades, amb les mateixes formalitats que per a l'aprovació.*

Article 21

La dissolució del Consorci es pot produir:

- a) Per una disposició legal.*
- b) Per la impossibilitat d'acomplir les seves finalitats.*
- c) Per un acord del Consell General, que haurà de ser ratificat per totes les entitats consorciades, amb les mateixes formalitats que per a l'aprovació.*
- d) Per acord directe de les entitats consorciades.*
- e) Per qualsevol altra causa prevista en la legislació aplicable a aquests tipus d'ens i en la normativa específica de comunicació audiovisual.*
- f) Per resolució judicial.*

Article 22

L'acord de dissolució ha de contenir els criteris de liquidació del Consorci, i també la reversió a cada entitat consorciada dels seus béns i drets, i s'ha de determinar l'assumpció de les obligacions respectives.

Prèviament el Consorci nomenarà un liquidador que prepararà la proposta de liquidació. La proposta incorporarà la determinació de la quota de liquidació que es calcularà per a cada entitat d'acord amb la participació en el saldo resultant del patrimoni net derivat de la liquidació.

Per a la seva fixació es tindrà en compte les aportacions que ha efectuat cada membre del Consorci al fons patrimonial de l'entitat i també el finançament concedit cada any. Si algun dels membres del Consorci no hagués fet aportacions per no restar obligat, el criteri de repartiment serà el de la participació en els ingressos que, en el seu cas, hagués rebut durant el termini de temps de la seva permanència al Consorci.

La dissolució produeix la liquidació i extinció del Consorci. L'acord de dissolució i la forma i condicions de pagament a les entitats consorciades del saldo de liquidació en els supòsit que a aquest sigui positiu.

Les entitats consorciades podran acordar per unanimitat la cessió global d'actius i passius a un altra entitat jurídicament adequada amb la finalitat de mantenir la continuïtat de l'activitat i assolir els objectius del Consorci.

Article 23

Els ens consorciats, amb un preavís d'un any, poden separar-se del Consorci, sempre que resti garantida la continuïtat del Consorci amb la permanència de dues entitats consorciades. La separació comportarà la determinació de la quota de separació que es calcularà amb temes anàlegs als de la quota de dissolució.

Capítol VII. Altres disposicions

Article 24.-

El personal al servei del Consorci podrà ser funcionari o laboral procedent exclusivament d'una reassignació de llocs de treball de les administracions participants en el consorci, el seu regim jurídic serà el de l'administració pública d'adscripció i les seves retribucions en cap cas podran superar les establertes per a llocs de treball equivalents en aquella.

El personal funcionari adscrit al consorci mantindrà la seva condició de funcionari en l'administració d'origen, i en situació d'actiu.

Anualment i juntament amb el pressupost el Consell General aprovarà la plantilla orgànica i la relació de llocs de treball.

Article 25

Els actes de tots els òrgans del Consorci esgoten la via administrativa. En el cas dels actes dictats pel director en exercici de les seves competències, poden ser objecte de recurs d'alçada davant el Consell General.

Disposició final

1. El Consorci constituït té caràcter local; per tant, en el seu funcionament i actuació es regeix per aquests estatuts i per la normativa de règim local vigent a Catalunya.

2. A fi d'acomplir els seus objectius el Consorci es podrà valer dels serveis administratius i tècnics de qualsevol de les administracions consorciades.

3. El Consorci disposarà de les prerrogatives que la legislació de règim local atorgui a aquest ens en relació a la prestació del servei previst en els seus objectius.

Disposició addicional

El coeficients de participació ponderada inicials als efectes de vot ponderat i atribució de despeses queden fixats de la forma següent:

- Ajuntament de Lleida 51,00 %
- Ajuntament d'Almenar 3,73 %
- Ajuntament d'Alfarràs 3,38 %
- Ajuntament d'Alpicat 5,17 %
- Ajuntament d'Almacelles 6,28 %
- Ajuntament d'Alcarràs 5,44 %
- Inicialment Consell Comarcal del Segrià (art.32.2 in fine de la Llei de CAC) 25,00 %

Segon. Sotmetre el present acord a informació pública pel termini de trenta dies mitjançant anuncis inserits en el Butlletí Oficial de la Província, en el Diari Oficial de la Generalitat de Catalunya i en el tauler electrònic del Consell Comarcal, als efectes de poder ser examinat l'expedient i, si escau, formular les reclamacions i al·legacions que es considerin pertinents, de conformitat amb el que disposa l'article 313, en relació amb el 160, del Reglament d'obres, activitats i serveis dels ens locals. Aquest acord s'entendrà aprovat definitivament si en aquest termini no es formulen reclamacions ni al·legacions.

Tercer. Donar trasllat d'aquest acord al Consorci per la gestió del servei de TDT local de la demarcació de Lleida per al seu coneixement.

15. Acord d'aprovació de l'expedient de modificació de crèdit núm. 2/2015

Atès que cal aprovar una modificació de crèdits en el pressupost de l'any 2015, per despeses que no es poden endarrerir a l'any 2016.

Atès l'article 177 del Text refós de la Llei reguladora de les Hisendes locals (en endavant, TRLRHL), aprovat per Reial decret legislatiu 2/2004 i, per remissió d'aquest, el 169 del mateix text legal.

Vistos els informes de la Intervenció, números 12/2015 i 13/2015, aquest darrer específic sobre el compliment de la normativa d'estabilitat pressupostària.

Atès l'informe favorable de la Comissió Informativa d'Hisenda, Règim Interior, Empresa i Ocupació, de 12 de maig de 2015,

A proposta de la presidenta de la Comissió, el Ple acorda per unanimitat el següent:

Primer.- Aprovar inicialment l'expedient de modificació de crèdits 2/2015, amb el detall següent:

a) Altes de crèdits:

Aplicació pressupostària	Nom	Consignació actual	Proposta d'augment	Consignació definitiva
2015/151/12103/01	Endarreriment funcionaris Serveis Tècnics.	202,97	434,94	637,91
2015/151/13002/01	Endarreriment laborals fixes Serveis Tècnics	312,18	685,79	997,97
2015/151/13102/01	Endarreriment laborals temporals Serveis Tècnics	389,76	835,09	1.224,85
2015/1621/12103/01	Endarreriments funcionaris Residus	160,24	343,36	503,60
2015/2311/12103/01	Endarreriments funcionaris Serveis Socials	1.467,37	2.661,43	4.128,80
2015/2311/13002/01	Endarreriments laborals fixes Serveis Socials	1.028,12	2.217,40	3.245,52
2015/2311/13102/01	Endarreriments laborals temporals Serveis Socials	1.216,89	3.198,12	4.415,01
2015/2314/12103/01	Endarreriments funcionaris joventut	119,17	255,36	374,53
2015/2314/13102/01	Endarreriments laborals temporals joventut	132,61	256,34	388,95
2015/326/12103/01	Endarreriments funcionaris ensenyament	166,04	355,79	521,83

2015/326/13102/01	Endarreriments laborals temporals ensenyament	123,76	196,66	320,42
2015/330/13002/01	Endarreriments laborals fixes cultura	132,61	262,54	395,15
2015/430/13002/01	Endarreriments laborals fixes turisme	123,76	265,19	388,95
2015/920/12103/01	Endarreriments funcionaris serveis generals	995,00	1.814,90	2.809,90
2015/920/13002/01	Endarreriments laborals fixes serveis generals	271,80	596,74	868,54
2015/920/13102/01	Endarreriments laborals temporals serveis generals	325,32	714,16	1.039,48
2015/920/22607/01	Oposicions i proves selectives	0,00	263,10	263,10

Total altes de crèdits:	15.356,91 €
-------------------------	-------------

b) Finançament: baixes de crèdits

Aplicació pressupostària	Nom	Consignació actual	Proposta disminució	Consignació definitiva
2015/1/1621/227991/01	Recollida RSU	1.710.597,64	-9.032,44	1.701.565,20
2015/1/912/23000/01	Assistència plens i comissions i dietes alts càrrecs.	36.840,00	-6.324,47	30.515,53

Total baixes de crèdits:	-15.356,91 €
--------------------------	--------------

Segon.- Exposar al públic aquest expedient, durant el termini reglamentari de quinze dies hàbils, mitjançant edicte en el tauler d'anuncis i anunciar-ho al *Butlletí Oficial de la Província*. Cas que no es presentin reclamacions, l'acord d'aprovació inicial esdevindrà definitiu i, en aquest cas, se'n publicarà l'aprovació definitiva al BOP i s'enviarà còpia de l'expedient a les administracions estatal i autonòmica.

El president explica que aquesta modificació cal fer-la per poder abonar la paga extraordinària del 2012 al personal del Consell Comarcal.

16. Acord d'acceptació de l'encàrrec del servei de recollida de residus i selectiva d'ajuntaments de la comarca

El ple del Consell Comarcal en sessió del 9 de novembre del 2014 aprovà per unanimitat el document genèric de conveni a signar entre el Consell Comarcal del Segrià i els ajuntaments de la comarca de prestació de serveis i encàrrec de gestió del servei de recollida de residus però va introduir dues esmenes verbals referides a l'establiment d'un preu i a introduir una clàusula de recaptació a través del Consell Comarcal de les taxes de recollida d'escombraries,



D'aquestes esmenes se'n va donar compte en el Consell d'Alcaldes del 19 de desembre del 2014,

Redactat de nou el text del conveni es va aprovà per unanimitat en el Ple del Consell Comarcal en sessió extraordinària del 19 de desembre del 2014, i ha estat publicat al BOP de Lleida núm. 14, del 22 de gener de 2015.

En sessió del 18 de març de 2014 el Ple del Consell Comarcal per unanimitat va acceptar l'encàrrec per la gestió del servei de recollida de residus dels municipis de: Aitona, Alamús, Albatàrrec, Alcarràs, Alcoletge, Alfarràs, Alguaire, Almenar, Alpicat, Benavent de Segrià, Corbins, Granja d'Escarp, Llardecans, Maials, Massalcoreig, Portella, Puigverd de Lleida, Rosselló, Sarroca de Lleida, Soses, Sudanell, Sunyer, Torrebesses, Torrefarrera, Torres de Segre, Torre-serona, Vilanova de la Barca i Vilanova de Segrià.

Atès l'informe favorable de la Comissió Informativa d'Hisenda, Règim Interior, Empresa i Ocupació, de 12 de maig de 2015,

A proposta de la presidenta de la Comissió, el Ple acorda per unanimitat el següent:

Primer. Acceptar l'encàrrec per la gestió del servei de recollida de residus dels municipis de: Almatret, Gimennells i Pla de la Font, Serós, Alcanó.

Segon. Publicar aquest acord al BOP de Lleida i al DOGC.

El president explica que l'ajuntament d'Aspa té en tràmit la delegació de competències i que en relació a Montoliu de Lleida s'ha d'estudiar. Considero que aquest municipi no ha de tenir gratuïtament el servei de recollida; la compensació ha d'anar vinculada a l'abocador. Entenc però la posició de Montoliu.

17. Informes de Presidència

El president informa del següent:

Que el grup polític d'ERC ha registrat un escrit pel qual comunica el canvi de designació de portaveu del grup polític comarcal.

Que avui ha sortit a la premsa el tema del CAAC; el gestor vol cobrar tots els gossos que porten al centre i des del Consell Comarcal li diem que s'han de xipar, per saber quan entren i quan es donen en adopció. Cal fer un control fefaent del servei. Tenim les factures retingudes.

El CAAC tal com es fa ara no pot funcionar; quan vam decidir que cada ajuntament aportés 1 euro per habitant i 50 euros per gos rebut al Centre, es va fer en el benentès que tothom fora conscient del numero d'animals que hi portaria, coherent amb l'aportació econòmica.

Hem de reunir els ajuntaments que n'han portat en excés i veure quina solució trobem. Es podria fer la gestió del servei de forma directa amb personal d'Alcanó i els serveis de veterinària del Consell Comarcal. També es podria fer la gestió amb col·laboració de les protectores d'animals. L'actual gestor no té capacitat econòmica, vol que el paguem casa setmana. Es podria estudiar la resolució del contracte.

Que està obert el termini per presentar proposicions pel servei i les obres de la planta de triatge a Montoliu. Crec que tindrem varies ofertes perquè les empreses del sector s'han interessat.



Consell Comarcal
del Segrià

En termini de presentació d'al·legacions l'empresa que fa el servei de recollida n'ha presentat. S'enviarà l'expedient a la Comissió Jurídica Asesora.

S'estàn executant les obres de la 3a fase de la Mancomunitat de Pinyana; tot estarà en funcionament a finals de l'any 2015.

18. Assumptes d'urgència

Prèvia votació de la urgència que és acordada per unanimitat,

El Pe acorda per unanimitat:

Primer. Aprovar el contingut del conveni de col·laboració entre l'administració de la Generalitat de Catalunya, mitjançant el Departament d'Ensenyament, i el Consell Comarcal del Segrià per al finançament de les competències delegades relatives a la gestió del servei escolar de transport, del servei escolar de menjador, i altres prestacions en matèria d'ensenyament, per al curs 2014-2015.

Segon. Facultar el president per a que procedeixi a la seva signatura.

Prèvia votació de la urgència que és acordada per unanimitat,

El Pe acorda per unanimitat:

Primer. Aprovar el contingut del conveni marc de cooperació interadministrativa entre el Consell Comarcal del Segrià i l'Ajuntament d'xxx per al desplegament d'accions en favor de la joventut i execució del projecte "NRTLL'T" de tècnics compartits de joventut a la comarca del Segrià que es transcriu a continuació:

CONVENI MARC DE COOPERACIÓ INTERADMINISTRATIVA ENTRE EL CONSELL COMARCAL DEL SEGRITÀ I L'AJUNTAMENT DE PER AL DESPLEGAMENT D'ACCIONS EN FAVOR DE LA JOVENTUT I EXECUCIÓ DEL PROJECTE "NRTLL'T" DE TÈCNICS COMPARTITS DE JOVENTUT A LA COMARCA DEL SEGRITÀ

Lleida, de de.....

REUNITS:

D'una part, l'Il.lm. Sr. Pau Cabré i Roure, President del Consell Comarcal del Segrià, que actua en nom i representació del mateix, en virtut de les atribucions que li confereix l'article 13 del Decret Legislatiu 4/2003, Text refós de la Llei de l'Organització Comarcal de Catalunya, i facultat per aquest acte per acord del Ple de la Corporació Comarcal adoptat en sessió del dia

I, de l'altra, l'Il.lm/a. Sr/a, alcalde/essa de l'Ajuntament de, que actua en nom i representació del mateix, facultat per aquest acte per acord de Ple de la Corporació municipal adoptat en sessió del dia

Ambues parts es reconeixen plena capacitat per aquest acte i

EXPOSEN:

1. *Que la Generalitat de Catalunya té competència exclusiva sobre joventut, segons estableix l'article 9, apartat 26, de l'Estatut d'Autonomia de Catalunya.*
2. *Que, l'article 28.1.d) del Decret Legislatiu 4/2003, de 4 de novembre, estableix que correspon a les comarques cooperar amb els municipis en l'establiment de nous serveis necessaris per al desenvolupament del territori.*
3. *Que les comarques exerceixen, entre d'altres, competències delegades per l'Administració de la Generalitat Catalunya d'acord amb els principis de proximitat als ciutadans, participació i eficàcia en la prestació dels serveis, atenent sempre els interessos propis dels ens locals.*
4. *L'article 71.1 del Text refós de la Llei municipal i de règim local de Catalunya, estableix que per a la gestió dels seus interessos el municipi pot promoure tota mena d'activitats complementàries de les pròpies d'altres administracions.*
5. *Que el Consell Comarcal del Segrià, impulsa, mitjançant el Protocol d'Intervenció Estratègica Comarcal en Polítiques de Joventut (PIECJ), les polítiques de joventut a la comarca en el marc del Pla Nacional de Catalunya 2010 - 2020 i pretén consolidar-les mitjançant el projecte Nrtll't.*
6. *El Consell Comarcal ha de dur a terme mitjançant el PIECJ les accions establertes en el conveni de delegació de competències i realitzar Plans Locals i Projectes de joventut amb els ajuntaments adherits.*
7. *Que el present conveni estableix les línies de col·laboració i cooperació mútua entre ambdues institucions signatàries per tal de dinamitzar les polítiques de joventut a la comarca del Segrià i a cadascun dels seus municipis en el marc del Pla Nacional de Joventut de Catalunya - Projecte Territori.*
8. *Que és necessari regular mitjançant conveni les condicions en què el Consell Comarcal implantarà el projecte Nrtll't als ajuntaments de la comarca que hi estiguin interessats.*
9. *Que el projecte Nrtll't es defineix de la forma següent:*
 - *És un projecte impulsat des del Servei Comarcal de Joventut del Consell Comarcal del Segrià en conveni amb la Direcció General de Joventut del Departament de Benestar i Família de la Generalitat de Catalunya, per mitjà del PIECJ, adreçat als ajuntaments de la comarca per al desenvolupament de les polítiques locals de joventut.*
 - *És un projecte que permet activar les polítiques de joventut del municipi, donar-los significat, i afavorir i coordinar les ja existents de manera conjunta entre el Consell Comarcal i els ajuntaments.*
 - *És un projecte que fomenta el treball interinstitucional, la participació dels joves i l'equilibri territorial en matèria de joventut.*

CLÀUSULES:

PRIMERA. El Consell Comarcal del Segrià implantarà el projecte Nrtll't a l'Ajuntament de, en les condicions regulades en el present conveni.

SEGONA. La implantació del projecte Nrtll't tindrà els objectius següents:

- a) *Dotar de recursos humans l'Ajuntament de per tal de comptar amb un suport a l'hora de planificar i elaborar el Pla Local de Joventut i Projectes*
- b) *Promoure un programa d'acció planificat amb la participació dels joves del municipi que englobi tots els eixos del Pla Nacional de Joventut.*
- c) *Augmentar la participació i la iniciativa juvenil al municipi.*

TERCERA. La metodologia per aconseguir els objectius expressats anteriorment serà la següent:

- a) *Coordinació amb l'Ajuntament, Corporació municipal i regidor/a en la matèria de joventut.*
- b) *Intervenció directa amb els joves.*
- c) *Metodologia participativa basada en les estratègies següents:*
 - *Formació, orientació i coordinació.*
 - *Difusió de la informació.*
 - *Suport a les iniciatives.*
- d) *Sistema d'avaluació continuada del projecte realitzada pel Consell Comarcal i els ajuntaments implicats.*
- e) *Cercar projectes i fórmules d'acció mancomunada a nivell municipal en les línies del Pla Nacional de Joventut de Catalunya i sota criteris d'eficàcia, eficiència i optimització de recursos.*

QUARTA. L'aprovació d'aquest Conveni suposa l'acceptació per part del Consell Comarcal del Segrià de les responsabilitats de funcionament del Projecte NRTLL'T en matèria de Tècnics Compartits de Joventut i el compromís d'assumir les responsabilitats d'acció que aquest projecte implica en relació al servei.

CINQUENA. El Consell Comarcal del Segrià es compromet a redactar el Pla/Projectes dins el període de convocatòria anual de la Direcció General de Joventut i assumir les tasques d'execució d'aquest Projecte:

- *Disseny, redacció, implementació i avaluació del Pla Local de Joventut i/o Projecte dels respectius municipis.*
- *Gestió compartida entre Consell Comarcal del Segrià, Ajuntament i joves del Projecte i de totes les activitats que se'n derivin per al bon funcionament d'aquest.*
- *Reunions amb el Consistori municipal i amb els joves del municipi per tal de generar processos participatius compartits i de dinamització del teixit juvenil en favor de les Polítiques de Joventut a nivell local.*
- *Afavorir el desenvolupament del teixit associatiu juvenil del municipis per mitjà de la creació d'associacions de joves o grups de treball juvenil no formals.*
- *Mantenir les reunions necessàries com per generar una dinàmica juvenil positiva i donar l'oportunitat als joves de desenvolupar els seus projectes d'activitats (contactes mensuals per mitjà de reunions amb els joves)*
- *Informar i formar a joves i ajuntament en matèria de Polítiques de Joventut i iniciatives en el món local per a la participació dels joves.*
- *Responsabilitzar en matèria de polítiques de joventut a tots aquells agents implicats en aquest conveni, Consell Comarcal del Segrià per mitjà del Servei Comarcal de Joventut, Ajuntaments adherits, i associacions de joves de la comarca del Segrià.*
- *Suport i orientació al Pla Local de Joventut (presentació, justificació, realització de les memòries).*

SISENA. L'Ajuntament defacilitarà al Servei comarcal de Joventut la informació o cooperació necessària en l'elaboració i execució del pla local (materials, informació, contactes). A més a més cal que l'Ajuntament parteixi d'uns requisits previs:

- *Sensibilització en vers les polítiques de Joventut i conscienciació de la necessitat de treballar en base a les subvencions dels Plans Locals de Joventut com a estratègia a nivell local per al treball amb els joves.*
- *Voluntat per establir un treball de continuïtat independentment de factors externs als Projectes, les subvencions o a les voluntats Polítiques.*
- *Oferir suport i col·laboració des dels serveis propis de l'Ajuntament (Regidor/a, serveis administratius, etc....) per tal de dur a terme un treball conjunt amb el Servei Comarcal de Joventut del Segrià.*
- *Compromís per part de l'Ajuntament d'aportació de capital que repercuteixi directament sobre diferents accions en matèria de Polítiques de Joventut, que repercuteixin a nivell de comarca, per la desenvolupament d'aquestes.*
- *Disponibilitat i implicació per part del regidor/ora de Joventut per tal d'assistir a les formacions que es duquin a terme i reunions.*

SETENA. Aquest servei es prestarà d'acord amb les condicions següents –

Presentem aquí l'estratificació d'importos per municipis:

- *Municipis de menys de 500 hab. i fins a 1000 hab – 300 €.*
- *Municipis de 1001 hab. a 2500 hab. – 600 €.*
- *Municipis de 2501 hab. a 5000 hab. – 1.200 €.*

1. *L'Ajuntament abonarà al Consell Comarcal una quota de..... anuals, la qual serà destinada a la realització d'activitats com xerrades, conferències, tallers..... que promoguin polítiques de joventut de la comarca.*
2. *En base a aquesta relació es girarà una liquidació a càrrec de l'Ajuntament que s'abonarà al Consell Comarcal. Aquesta liquidació es durà a terme durant el mes de gener.*

L'import de la quota podrà ser revisat anualment, a efectes d'1 de gener, mitjançant resolució de la Presidència del Consell Comarcal que es notificarà a l'Ajuntament.

VUITENA. La vigència del present conveni s'estableix amb caràcter indefinit i revisable per al òptim funcionament de les Polítiques de Joventut a nivell comarcal i municipal. No obstant això, el conveni es podrà rescindir per mutu acord entre les parts o per decisió unilateral d'una de les parts prèvia comunicació a l'altra amb tres mesos d'antelació.

I en prova de conformitat i prèvia lectura del mateix, signen els compareixents aquest conveni, en la data esmentada, per duplicat i amb un sol efecte.

Segon. Publicar el text del conveni al BOP de Lleida.

Tercer. Trametre còpia d'aquest acord i del conveni als ajuntaments de la comarca i a la Direcció General d'Administració Local.

La Sra. Ma José Invernón diu que ahir mateix va arribar el conveni a signar amb el Departament d'Ensenyament i pel que fa al conveni de joventut explica que ha costat de redactar; finalment s'ha optat perquè els diners que aportin els ajuntaments es dediquin a accions de joventut.

19. Precs i Preguntes

No n'hi ha cap.

Atès que és el darrer ple ordinari de la legislatura es fan es fan els següents parlaments:

President: han estat quatre anys extraordinaris, sobretot per vosaltres des de l'expresident a tots els consellers comarcals de tots els grups polítics que m'heu permès una presidència, diria més que planera, agradable i solucionant tots els problemes que hem anat trobant pel camí: des de la recollida, a la canera i als serveis socials; ha estat una bassa d'oli amb els anteriors i amb els actuals consellers d'ERC; hem pensat, discutit i tirat endavant projectes.

No em presento a les noves eleccions, he dedicat 20 anys a aquest servei, dels quals estic plenament orgullós i satisfet; us dic gràcies a tota la gent que m'heu acompanyat al llarg d'aquest camí; amb mi deixeu un amic i al llarg de la vida que segur que ens retrobarem, voldria saludar-vos com amics que sou.

Gràcies per la col·laboració; ha estat un plaer treballar amb vosaltres i amb la gent de la casa. Ha estat extraordinària la col·laboració, s'han de tirar endavant els projectes, que no són fàcils, però que són pel país, pel territori i per les persones.

El Sr. Pere Expósito agraeix la predisposició del personal de la casa i també la de tots els consellers. Ha estat un orgull representar el meu partit a la comarca del Segrià. Moltes gràcies a tots.

La Sra. Neus Ramonet em representació del grup d'ERC s'afegeix als agraïments. Quan vaig entrar aquí, no em pensava que hi hagués tanta feina. La gent tampoc coneix massa el Consell Comarcal i crec que tenim molta tasca a fer encara. Espero que la feina que s'ha fet hagi servit per donar una mica de resposta als municipis, de les necessitats que tenim a nivell de comarca, sobretot en uns moments com aquests i demano disculpes si en alguna cosa hem fallat o l'hem fet malament.

El Sr. Josep Ma Palau en representació del grup del PP corrobora en part el que ha dit el president i diu que també ha fet amics al Consell Comarcal. Des del meu grup agraeixo la col·laboració que sempre hem tingut dels serveis tècnics i encara que segurament no és el moment, introdueixo un element crític que és la profunda reforma del que ha de ser el Consell Comarcal; el Consell d'Alcaldes hauria de ser l'òrgan decissori i els Consells haurien de tenir més capacitat econòmica per tenir més capacitat de decidir.

El Sr. Pasqual Izquierdo en nom del grup del PSC diu que s'afegeix a les felicitacions i agraïments, també al personal de la casa. Personalment fa 12 anys que estic al Consell Comarcal i no tinc res a dir del personal, al contrari. Gràcies a tots i sobretot al meu grup perquè encara que hi ha hagut vicissituds vam decidir deixar-les a banda, perquè si alguna cosa tenim clara nosaltres, és que el partit és una cosa i les necessitats que tenim als nostres pobles són una altra; quan em vaig presentar va ser pel poble i no pel partit; valoro una cosa dels 12 anys que he estat en política, i jo tampoc continuaré; coincideixo amb el president: si tinc alguna cosa a agrair a part de a la gent que m'ha ajudat al poble i aquí al Consell, és que he conegut moltes persones; és l'únic positiu que he tret de la política a part de la feina al poble i la que s'ha intentat fer des d'aquí al Consell Comarcal.



També estic d'acord amb el Josep Ma Palau en què el Consell Comarcal no és massa significatiu del què és la comarca. El Consell d'Alcaldes hauria de ser el consell d'administració, el gerent hauria de ser l'òrgan de gestió i mancomunar tots els serveis possibles i que fossin el millor i els més barats possibles; s'ha intentat, hi ha alguns serveis que em preocupen fins i tot per la gent que vindrà i també pels habitants del Segrià. Em retiro de la política i m'emporto l'amistat de tots; si necessiteu alguna cosa ja ho sabeu.

El Sr. Ricars Pons, manifesta com a expresident que també es retira de la política després de 20 anys; ja és hora de retirar-se ara que es parla de regeneració, encara que en parla gent que encara fa més temps que s'hi dedica. Agrair com vaig fer quan em vaig acomiadar com a president al personal de la casa, al que hi és i al que malauradament ens han deixat tant personal com càrrecs electes, que han conegut de primera mà la problemàtica de les diferents poblacions. Marxo i vull veure que passa al país aquests quatre anys; tenim futur a la comarca i a les poblacions; a veure si tots plegats sortim de la crisi i no deixem gent endarrera; la crisi actual és social i de valors, no tant econòmica; si no hi hagués hagut crisi social i de valors no hi hauria hagut la econòmica; jo he decidit fer una aturada. Gràcies per l'amistat, honestetat, pel vostre bon fer i si has dit, president, que hem deixat les coses encarrilades, moltes coses ja estaven encarrilades de l'anterior legislatura; el dia a dia se'ns menja i porta a no poder completar allò que es volia fer.

El president diu que queda per acomiadar-se el grup de CiU i i ho fa ell mateix en el seu nom atesa l'absència del Sr. Joan Busquets. Per tant en nom de CiU agraeixo a ERC, PSC, PP i ICV la seva participació; gairebé tot s'ha aprovat per unanimitat i això diu molt a favor de la comarca i això la beneficia. A ningú ens agrada el format del Consell Comarcal, però ha d'existir sobretot pels pobles petits; la llei va cap a reforçar el Consell d'Alcaldes. La voluntat del Govern de la Generalitat és aquesta i des del nostre grup donarem suport a aquesta iniciativa que és la voluntat de molts. Molts consellers continuareu amb l'aventura de presentar-vos a les eleccions, alguns no continuem, us desitjo sort i que continueu amb la cadena de projectes al Consell Comarcal. L'equip del PSC quan va governar no va desfer res del que hi havia fet i és també el que hem intentat nosaltres i és el que demanaria al proper Consell Comarcal. A la vida municipalista s'ha de sumar i multiplicar no restar i dividir i s'ha d'escoltar a la gent; és el que he intentat durant els 20 anys de vida política.

I sense cap altre assumpte per tractar s'aixeca la sessió de la que redacto aquesta acta.

Vist i Plau
El president

Pau Cabré Roure